

JVC

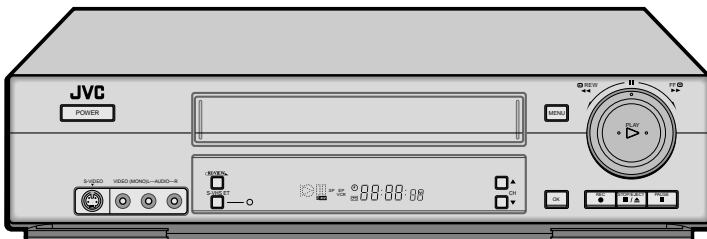

MAGNÉTOSCOPE À CASSETTE

HR-S4800U HR-S3800U



HR-S4800U

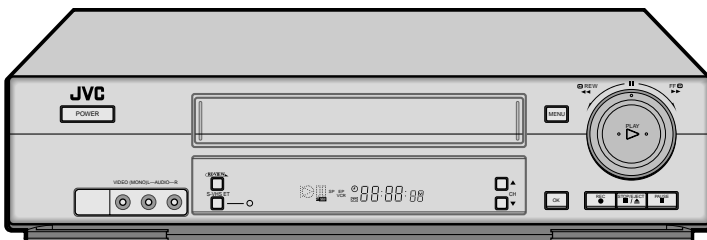

HR-S3800U

S VHS

Hi-Fi

VCR *plus* ⁺ ₃
CABLE BOX CONTROL

Super VHS ET

MODE D'EMPLOI

Pour l'utilisateur:

Inscrivez ci-dessous le No de modèle et le No de série que vous trouverez à l'arrière de l'appareil et conservez-les pour votre information à l'avenir.

Model No. _____

Serial No. _____

Cher client,

Nous vous remercions pour votre achat d'un magnétoscope S-VHS JVC. Avant utilisation veuillez lire les informations et les mesures de sécurité indiquées dans les pages qui suivent pour vous garantir une utilisation sans danger de votre nouveau magnétoscope.

PRÉCAUTIONS



ATTENTION
RISQUE D'ÉLECTROCUTION
NE PAS OUVRIR



ATTENTION: POUR ÉVITER TOUT RISQUE D'ÉLECTROCUTION, NE PAS RETIRER LE CAPOT (OU L'ARRIÈRE). AUCUNE PIÈCE INTÉRIEURE N'EST À REGLER PAR L'UTILISATEUR. SE RÉFÉRER À UN AGENT QUALIFIÉ EN CAS DE PROBLÈME.



Le symbole de l'éclair à l'intérieur d'un triangle équilatéral est destiné à alerter l'utilisateur sur la présence d'une "tension dangereuse" non isolée dans le boîtier du produit. Cette tension peut être suffisante pour provoquer l'électrocution de personnes.



Le point d'exclamation à l'intérieur d'un triangle équilatéral est destiné à alerter l'utilisateur sur la présence d'opérations d'entretien importantes au sujet desquelles des renseignements se trouvent dans le manuel d'instructions.

AVERTISSEMENT: POUR ÉVITER LES RISQUES D'INCENDIE OU D'ÉLECTROCUTION, NE PAS EXPOSER L'APPAREIL À LA PLUIE NI À L'HUMIDITÉ.

ATTENTION:

Ce magnétoscope ne doit être utilisé que sur du courant alternatif en 120 V~, 60 Hz. Afin d'éviter tout risque d'incendie ou d'électrocution, NE PAS utiliser d'autres sources d'alimentation électrique.

CAUTION:

TO PREVENT ELECTRIC SHOCK, MATCH WIDE BLADE OF PLUG TO WIDE SLOT, FULLY INSERT.

ATTENTION:

POUR ÉVITER LES CHOCS ÉLECTRIQUES, INTRODUIRE LA LAME LA PLUS LARGE DE LA FICHE DANS LA BORNE CORRESPONDANTE DE LA PRISE ET POUSSER JUSQU'AU FOND.

Remarque destinée à l'installateur du système CATV:

Cet encadré est destiné à attirer l'attention de l'installateur du système CATV sur l'article 820-40 du NEC qui donne des instructions concernant la mise à la terre correcte et qui, en particulier, insiste sur le fait que le câble de mise à la terre doit être relié au système de mise à la terre de l'immeuble, le plus près possible du point d'entrée du câble.

ATTENTION:

Des changements ou modifications non approuvés par JVC peuvent annuler le droit de l'utilisateur à faire fonctionner l'appareil.

Déclaration de conformité

Número de modèle : HR-S4800U/HR-S3800U
Nom de marque : JVC
Personne responsable : JVC Americas Corp.
Adresse : 1700 Valley Road
Wayne, N.J. 07470
Número de téléphone : (973) 315-5000

Cet ensemble se conforme à la partie 15 des règles de la FCC (Federal Communications Commission), Le fonctionnement est sujet aux deux conditions suivantes:

(1) Cet appareil ne peut pas causer d'interférences nuisibles, et (2) cet appareil doit accepter toute interférence reçue, comprenant des interférences qui peuvent causer un mauvais fonctionnement.

Si vous n'observez pas les précautions suivantes, il peut en résulter une détérioration du magnétoscope, de la télécommande ou de la cassette vidéo.

- N'INSTALLEZ PAS le magnétoscope ...**
... dans un environnement soumis à des températures ou à une humidité extrêmes.
... à la lumière directe du soleil.
... dans un environnement poussiéreux.
... dans un environnement où des champs magnétiques puissants sont générés.
... sur une surface instable ou soumise à des vibrations.
- N'OBTUREZ PAS les ouvertures de ventilation du magnétoscope.**
- NE POSEZ PAS d'objet lourd sur le magnétoscope ou sur la télécommande.**
- NE POSEZ AUCUN objet pouvant provoquer un écoulement sur le dessus du magnétoscope ou de la télécommande.**
- EVITEZ les chocs violents sur le magnétoscope pendant le transport.**

VCR Plus+ C³ et PlusCode sont des marques déposées de Gemstar Development Corporation.

Le système VCR Plus+ est fabriqué sous licence de Gemstar Development Corporation.

DSS™ est une marque déposée de DIRECTV, Inc., un département de GM Hughes Electronics. PRIMESTAR est une marque de service déposée de Primestar Partners, L.P. DISH Network™ est une marque déposée de Echostar Communications Corporation.



- Les cassettes portant la marque "S-VHS" et "VHS" peuvent être utilisées avec ce magnétoscope. Toutefois, l'enregistrement S-VHS n'est possible qu'avec les cassettes portant la marque "S-VHS". Sur ce magnétoscope, en utilisant la fonction S-VHS ET il est possible d'enregistrer et reproduire des cassettes VHS avec la qualité d'image du S-VHS.
- Comme société ENERGY STAR®, JVC a déterminé que ce produit ou modèle de produit est conforme aux directives ENERGY STAR® pour le rendement énergétique.

CONSIGNES DE SÉCURITÉ IMPORTANTES

L'énergie électrique peut effectuer de nombreuses fonctions utiles. Mais un usage incorrect peut causer une éventuelle électrocution ou des risques d'incendie. Cet appareil a été conçu et fabriqué pour garantir votre propre sécurité. Pour ne pas anéantir les sécurités incorporées, observez les règles de base suivantes pour son installation, utilisation et entretien.

ATTENTION:

Suivre et respecter tous les avertissements et instructions marqués sur votre produit et dans son mode d'emploi. Pour votre sécurité, lire avant son utilisation toutes les consignes de sécurité et le mode d'emploi et conserver cette brochure pour une référence ultérieure.

INSTALLATION

1. Mise à la terre et polarisation

(A) Votre produit peut être équipé d'une fiche secteur polarisée (une fiche ayant une lame plus grande que l'autre). Cette fiche ne rentrera dans la prise secteur seulement que d'une seule façon. C'est un élément de sécurité.

Si vous ne pouvez pas introduire complètement la fiche dans la prise, essayez de retourner la fiche. Si la fiche ne rentre toujours pas, contacter votre électricien pour remplacer votre prise obsolète. Ne pas anéantir l'objectif de sécurité de la fiche polarisée.

(B) Votre produit peut être équipé d'une fiche de mise à la terre à 3 fils, une fiche ayant une troisième broche (de mise à la terre). Cette fiche rentre seulement dans une prise secteur avec terre. C'est un élément de sécurité.

Si vous ne pouvez pas introduire la fiche dans la prise, contacter votre électricien pour remplacer votre prise obsolète. Ne pas anéantir l'objectif de sécurité de la fiche avec mise à la terre.

2. Sources d'alimentation

Faire fonctionner votre appareil seulement à partir du type de source d'alimentation indiqué sur la plaquette indicatrice. Si vous n'êtes pas sûr du type d'alimentation de votre intérieur, consulter votre revendeur d'appareils ou la compagnie locale d'électricité. Si votre appareil est prévu pour fonctionner sur piles, batteries ou sur d'autres sources, se reporter au manuel d'instructions.

3. Surcharge

Ne pas surcharger des prises de courant murales, des cordons prolongateurs ni des prises de courant commodes. Tout ceci peut conduire à une électrocution ou à un risque d'incendie.

4. Protection du cordon d'alimentation

Les cordons d'alimentation doivent être placés pour ne pas marcher dessus ni les serrer par des objets placés sur ou contre eux. Faire attention aux cordons à fiches, aux prises de courant commodes, et à l'endroit où ils sortent de l'appareil.

5. Ventilation

Des fentes et des ouvertures dans le coffret sont prévues pour la ventilation. Pour garantir un fonctionnement fiable de l'appareil et le protéger contre une surchauffe, ces ouvertures ne doivent pas être bouchées ou recouvertes.

- Ne pas boucher les ouvertures en plaçant l'appareil sur un lit, un canapé, une couverture ou sur d'autres surfaces similaires.
- Ne pas placer l'appareil dans une installation incorporée comme dans une bibliothèque ou une baie à moins qu'une ventilation correcte soit prévue ou que ce soit conforme aux instructions du fabricant.

6. Montage sur un mur ou au plafond

Le produit doit être monté sur un mur ou au plafond seulement comme le recommande le fabricant.

INSTALLATION D'ANTENNE

1. Mise à la terre de l'antenne extérieure

Si une antenne extérieure ou un système câblé est raccordé au produit, s'assurer que l'antenne ou le système câblé est mis à la terre pour offrir une protection contre des surtensions et l'accumulation de charges statiques. L'article 810 du Code Électrique National (NEC), ANSI/NFPA 70, fournit des informations sur la mise à la terre correcte du mât et la structure support, la liaison d'un fil d'entrée d'antenne à un appareil de décharge d'antenne, la taille des conducteurs de terre, la position de l'appareil de décharge d'antenne, le raccordement aux piquets de terre et les conditions requises pour le piquet de terre.

2. Foudre

Pour plus de protection pour ce produit pendant un orage, ou quand il reste inutilisé pour une longue période, le débrancher de la prise secteur et débrancher l'antenne ou le système câblé. Ceci prévient des dommages au produit causés par la foudre ou des surtensions sur le secteur.

3. Lignes électriques

Un système d'antenne extérieure ne doit pas être situé à proximité des lignes électriques aériennes ou d'autres circuits électriques ou d'éclairage électrique, ou d'où il pourrait tomber sur de tels circuits ou lignes. En installant un système d'antenne extérieure, une attention extrême doit être prise pour ne pas toucher de telles lignes électriques, un contact avec elles peut être fatal.

EXEMPLE DE MISE À LA TERRE D'ANTENNE SELON LES INSTRUCTIONS DU CODE ÉLECTRIQUE NATIONAL, ANSI/NFPA 70

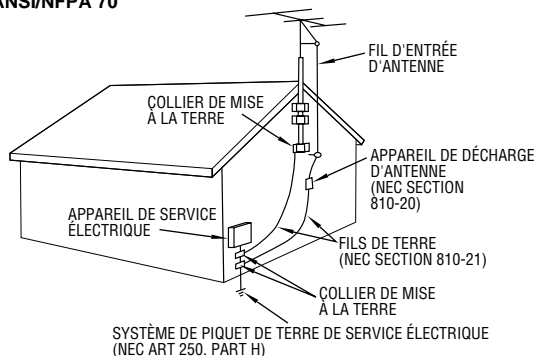

NEC - CODE ÉLECTRIQUE NATIONAL

UTILISATION

1. Accessoires

Pour éviter des blessures:

- Ne pas placer ce produit sur un chariot, un support, un trépied ou une table instables. Il pourrait tomber, causant des blessures sérieuses à un enfant ou à un adulte, en endommageant sérieusement l'appareil.
- Utiliser seulement avec un chariot, un support, un trépied ou une table recommandés par le fabricant ou vendus avec le produit.
- Utiliser un accessoire de montage recommandé par le fabricant et suivre les instructions du fabricant pour tout montage de l'appareil.
- Ne pas faire rouler un chariot avec de petites roulettes dans des seuils ou sur des carpettes entassées.

2. Combinaison: produit et chariot

La combinaison d'un appareil et d'un chariot doit être déplacée avec précaution. Des arrêts brutaux, une force excessive, et des surfaces irrégulières peuvent faire basculer l'appareil et le chariot.

**AVERTISSEMENT SUR LES
CHARIOTS PORTABLES**
(Symbole fourni par RETAC)



3. Eau et humidité

Ne pas utiliser ce produit près de l'eau - par exemple, près d'une baignoire, d'un lavabo, d'un évier de cuisine ou d'une installation de lavage, dans un endroit humide, ou près d'une piscine ou d'endroits semblables.

4. Entrée d'objet et de liquide

Ne jamais pousser des objets de toute sorte dans ce produit par les ouvertures, ils pourraient toucher des points sous tension dangereux ou court-circuiter des pièces, ce qui pourrait causer une électrocution ou un incendie. Ne jamais verser de liquide quelconque sur le produit.

5. Fixations

Ne pas utiliser des fixations non recommandées par le fabricant de ce produit, elles pourraient présenter des risques.

6. Nettoyage

Débrancher ce produit de la prise secteur avant le nettoyage. Ne pas utiliser de nettoyeurs liquides ou aérosols. Utiliser un tissu humide pour le nettoyage.

7. Chaleur

Le produit doit être éloigné des sources de chaleur comme des radiateurs, bouches de chaleurs, appareils de chauffage, et d'autres produits (comprenant les amplificateurs) qui produisent de la chaleur.

DÉPANNAGE

1. Dépannage

Si votre produit ne fonctionne pas correctement ou montre un net changement dans ses performances et que vous ne pouvez pas revenir à un fonctionnement normal en suivant la procédure détaillée du mode d'emploi, n'essayez pas de réparer par vous-mêmes, ouvrir ou démonter les capots peut vous exposer à des tensions dangereuses ou à d'autres dangers. Confier toutes les réparations à du personnel de service qualifié.

2. Dommages nécessitant une réparation

Débrancher le produit de la prise secteur et confier toutes les réparations à du personnel de service qualifié dans les conditions suivantes:

- Quand le cordon secteur ou la fiche est endommagé.
- Si un liquide a coulé, ou si des objets sont tombés dans le produit.
- Si le produit a été exposé à la pluie ou l'eau.
- Si le produit ne fonctionne pas normalement en suivant le mode d'emploi. Ne régler que les commandes qui sont indiquées dans le mode d'emploi, un mauvais réglage des autres commandes peut causer des dommages et demandera souvent un long travail par un technicien qualifié pour remettre le produit dans son fonctionnement normal.
- Si le produit est tombé ou si le coffret a été endommagé.
- Si le produit montre un net changement dans ses performances – ceci indique le besoin d'un dépannage.

3. Pièces de remplacement

Si des pièces de remplacement sont nécessaires, être sûr que le technicien de service a utilisé des pièces de remplacement spécifiées par le fabricant ou qui ont les mêmes caractéristiques que les pièces d'origine. Des remplacements non autorisés peuvent causer un incendie, une électrocution ou d'autres accidents.

4. Contrôle de sécurité

Après tout dépannage ou réparation de ce produit, demander au technicien de service d'effectuer les tests de sécurité pour s'assurer que le produit est dans un état de fonctionnement sûr.

COMMENT UTILISER CE MODE D'EMPLOI

- L'index, page 58 à 61, donne la liste des termes fréquemment utilisés et le numéro de la page où ils sont utilisés ou expliqués dans le manuel. Cette partie illustre également les commandes et connexions situées sur la face avant et arrière, le panneau d'affichage avant et la télécommande.
- La marque ➔ signale une référence à une autre page pour des instructions ou des informations associées.
- Les touches de fonctionnement nécessaires pour les diverses procédures sont nettement indiquées en utilisant des illustrations au début de chaque grande partie.
- **Les illustrations utilisées dans ce mode d'emploi sont, sauf mention contraire, du HR-S4800U.**

AVANT D'INSTALLER VOTRE NOUVEAU MAGNETOSCOPE...

... veuillez lire les chapitres/la documentation dont la liste est donnée ci-dessous.

- "PRÉCAUTIONS" page 2
- "CONSIGNES DE SÉCURITÉ IMPORTANTES", à la page précédente.

I NSTALLATION DE VOTRE NOUVEAU
MAGNÉSCOPE **6**

Connexions de base 6

RÉGLAGES INITIAUX **8**

Réglages automatiques 8

Réglage de la langue 9

Réglage de l'horloge 10

Préparations 10

Réglage de l'horloge semi-automatiquement

— Réglage semi-automatique de l'horloge 11

Réglage de l'horloge manuellement

— Réglage manuel de l'horloge 12

Réglage du tuner 13

Réglage des canaux automatiquement

— Réglage automatique des canaux 13

Réglage des canaux manuellement

— Réglage manuel des canaux 14

Installation de la commande du sélecteur ... 15

Installation de la commande 15

Réglage du canal de sortie et de la marque du

sélecteur 16

Installation de la commande du récepteur DBS .. 18

Installation de la commande 18

Réglage du canal de sortie et de la marque du

récepteur DBS 19

LECTURE ET ENREGISTREMENT
DE BASE **21**

Lecture de base 21

Fonctions de la lecture de base 22

Changement des informations sur l'affichage 22

Vérification de la position de la bande 22

Lecture répétée d'une cassette — Lecture répétée 22

Ajustement des conditions de l'alignement

— Ajustement de l'alignement 23

Sélection du son du moniteur — Moniteur audio 23

Opérations automatiques après rebobinage

— Mémoire de la fonction suivante 23

Localisation du début d'un enregistrement

— Recherche d'index 24

Localisation du début d'un enregistrement par

minuterie — Relecture instantanée 24

Enregistrement de base 25

Fonctions de l'enregistrement de base 26

Changement des informations sur l'affichage 26

Spécification de la longueur de l'enregistrement

— Enregistrement par minuterie instantanée (ITR) .. 26

Visionnement d'un programme pendant

l'enregistrement d'un autre 26

Mise en service de l'affichage sur l'écran 27

Enregistrement sur une cassette VHS en

qualité S-VHS — Super VHS ET 27

LECTURE AVEC EFFETS SPÉCIAUX **28**

Lecture avec effets spéciaux 28

Localisation rapide d'une scène particulière

— Recherche d'image 28

■ Recherche d'image à grande vitesse 28

■ Recherche d'image à vitesse variable 28

Visualisation d'une image fixe — Arrêt sur l'image 29

Saut des passages non voulus — Recherche avec saut 29

Visualisation d'une image fixe image par image

— Lecture image par image 29

Visualisation d'une image au ralenti
— Lecture au ralenti 29

ENREGISTREMENT PAR MINUTERIE **30**

Enregistrement par minuterie VCR Plus+® 30

Modification du réglage VCR Plus+® 32

Programmation rapide de la minuterie 34

Vérification des réglages programmés 36

Annulation ou modification des réglages programmés .. 36

Quand les programmes se chevauchent 37

AUTRES FONCTIONS UTILES **38**

Réglage des fonctions utiles 38

■ CALIBRA. VIDÉO 39

■ CONTROLE IMAGE 39

■ MINUTERIE AUTO. 39

■ SUPERPOSER 39

■ SP → EP MINUTERIE 40

■ STABILISATEUR VIDÉO 40

■ FOND BLEU 40

■ SECOND AUDIO 40

■ MONITEUR AUDIO 41

■ MODE S-VHS 41

■ AV COMPU-LINK 41

■ ENTRÉ AUX AVANT

(UNIQUEMENT POUR LE HR-S4800U) 42

■ ENTRÉ AUX ARRI. 42

■ MONTAGE

(UNIQUEMENT POUR LE HR-S4800U) 42

Verrou parental 43

MONTAGE **44**

Montage à partir d'un caméscope 44

Montage sur ou à partir d'un autre

magnéscope 46

Doublage audio

(UNIQUEMENT POUR LE HR-S4800U) 47

Montage à insertion et doublage AV

(UNIQUEMENT POUR LE HR-S4800U) 48

TÉLÉCOMMANDE MULTI-MARQUES **50**

Réglage de la marque du téléviseur 50

Réglage de la marque du sélecteur 51

Réglage de la marque du récepteur DBS 52

Modification du code de télécommande 53

DÉPANNAGE **54**

Questions et réponses 57

INDIX **58**

Liste des termes 58

Panneau avant 59

Affichage du panneau avant 59

Panneau arrière 60

Affichage sur l'écran 60

Télécommande 61

SPÉCIFICATIONS **62**

Connexions de base

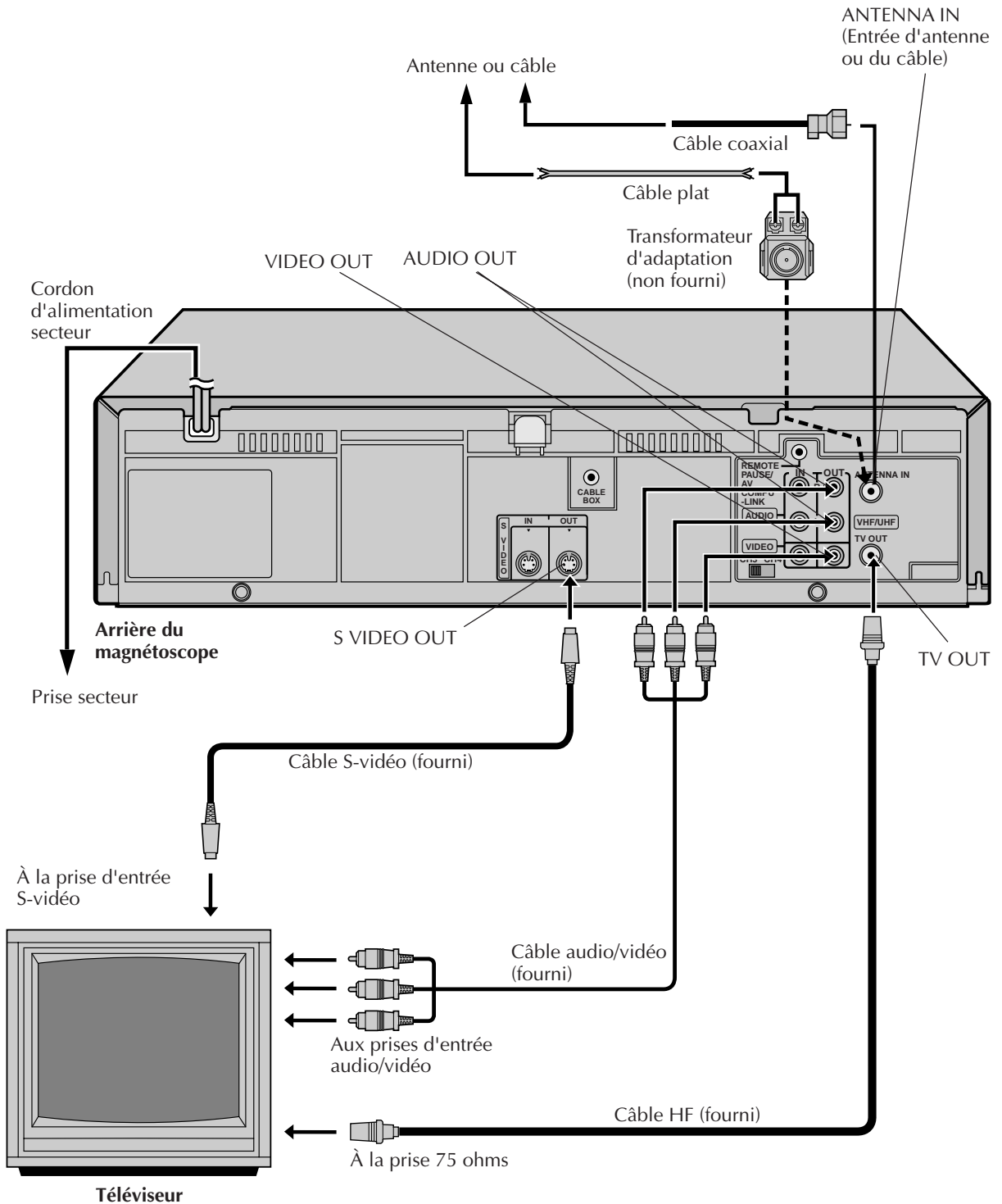

Vérifiez le contenu

Assurez-vous que le paquet contient tous les accessoires donnés dans les "SPÉCIFICATIONS" (☞ pg. 62).

Trouvez un emplacement pour le magnétoscope

Placez le magnétoscope sur une surface stable et horizontale.

Connectez le magnétoscope au téléviseur

Les connexions suivantes sont nécessaires.

Connexion HF

- 1 Déconnectez l'antenne de télévision au niveau du téléviseur.
- 2 Connectez le câble d'antenne de télévision à la prise ANTENNA IN à l'arrière du magnétoscope.
- 3 Connectez le câble HF fourni entre la prise TV OUT à l'arrière du magnétoscope et la prise d'entrée d'antenne du téléviseur.

Connexion AV (Améliore la qualité de l'image pendant la lecture)

Si votre téléviseur est équipé de prises d'entrée audio/vidéo

- 1 Connectez l'antenne, le magnétoscope et le téléviseur comme montré sur l'illustration.
- 2 Connectez un câble audio/vidéo entre les prises AUDIO/VIDEO OUT à l'arrière du magnétoscope et les prises d'entrée audio/vidéo du téléviseur.

Connexion S-vidéo (Vous permet d'obtenir les meilleures performances des images S-VHS.)

Si votre téléviseur est équipé d'une prise d'entrée S-vidéo

- 1 Réalisez la "Connexion HF" et la "Connexion AV" ci-dessus.
- 2 Connectez un câble S-vidéo entre la prise S VIDEO OUT à l'arrière du magnétoscope et la prise d'entrée S-vidéo du téléviseur.

Connectez le magnétoscope à la source d'alimentation

Connectez la fiche d'alimentation secteur sur une prise secteur murale.

- L'horloge et les canaux du tuner sont réglés automatiquement quand l'antenne est connectée et que le cordon d'alimentation secteur est connecté pour la première fois sur une prise secteur murale (☞ pg. 8). (Si "Auto" ou "CH" apparaît sur l'affichage du panneau avant que celui-ci soit mis sous tension, c'est que l'horloge et les canaux du tuner sont en train d'être réglés automatiquement. Avant de mettre le magnétoscope sous tension, attendez jusqu'à ce que l'horloge apparaisse sur l'affichage du panneau avant.)

Terminez les préparations

Mettez le magnétoscope sous tension et réglez le commutateur CH3-CH4 à l'arrière du magnétoscope (montré ci-dessous) sur la position correcte, CH3 ou CH4.

- Le commutateur CH3-CH4 est pré-réglé sur la position CH3. Réglez sur CH4 si CH3 est déjà utilisé par un canal de télévision dans votre région. (Pour voir l'image de ce magnétoscope par ce canal, choisissez le même canal sur le téléviseur que celui du commutateur CH3-CH4 à l'arrière du magnétoscope.)
- Vous pouvez maintenant réaliser une lecture de base (☞ pg. 21) ou un enregistrement de base (☞ pg. 25).

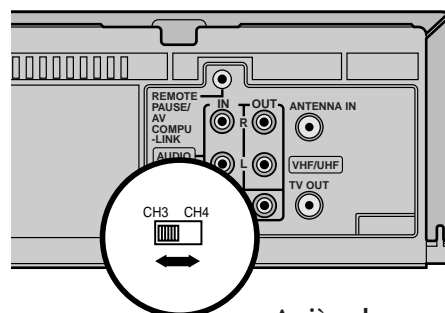

Arrière du magnétoscope

REMARQUES:

- Le canal du magnétoscope est le canal sur lequel vous pouvez regarder l'image du magnétoscope sur le téléviseur lorsque vous utilisez uniquement la connexion HF. Le commutateur CH3-CH4, à l'arrière du magnétoscope, permet de régler le canal du magnétoscope sur CH3 ou CH4.
- Même si vous utilisez les câbles audio/vidéo pour connecter le magnétoscope au téléviseur, vous devez aussi le connecter à l'aide du câble HF. Cela vous permettra d'enregistrer une émission tout en regardant une autre (☞ pg. 26).
- Pour identifier tous les composants du panneau arrière, référez-vous à l'index (☞ pg. 60).

Réglages automatiques

Réglage automatique de l'horloge/du tuner

ATTENTION

- Si vous utilisez un sélecteur, les réglages automatiques ne fonctionnent pas. Réglez l'horloge et les canaux du tuner séparément. (☞ pg. 10 – 14)
- Il faut plusieurs minutes au magnétoscope pour réaliser les réglages automatiques.
- N'appuyez sur aucune touche sur le panneau avant ni sur la télécommande pendant les réglages automatiques.

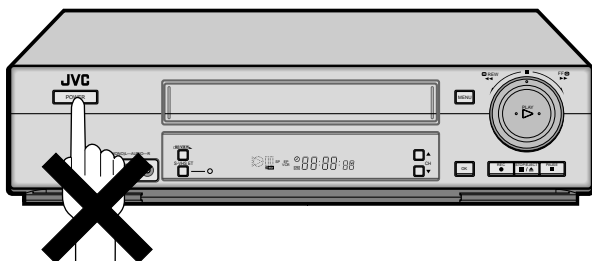

Effectuez les réglages automatiques

Connectez le câble d'antenne au magnétoscope (☞ pg. 6). Puis connectez le cordon d'alimentation à une prise secteur. Ne mettez pas le magnétoscope sous tension.

L'horloge et les canaux du tuner sont réglés automatiquement.

REMARQUES:

- Le réglage automatique de l'horloge est réalisé en premier. "Auto" clignote sur le panneau avant pendant le réglage automatique de l'horloge.
- Le réglage automatique des canaux est réalisé ensuite. Il parcourt tous les canaux recevables par votre magnétoscope et les affiche quand ils sont retenus.
- Quand les réglages automatiques sont terminés, l'heure correcte est affichée. Si ces réglages ont été réalisés correctement, vous n'avez pas besoin de réaliser le réglage de l'horloge (☞ pg. 10) et du tuner (☞ pg. 13). Cependant, si vous souhaitez ajouter ou effacer des canaux, référez-vous à réglage manuel des canaux à la page 14.



* Si une heure incorrecte ou " -- -- " apparaît sur le panneau d'affichage, référez-vous à "Que faire si les réglages automatiques échouent" ci-dessous.

INFORMATIONS

- Si "HORLOGE AUTO" est réglé sur "MARCHE" sur l'écran de réglage de l'horloge à la page 11, l'horloge sera ajustée automatiquement par le canal hôte toutes les heures (sauf à 11:00 PM, minuit, 1:00 AM et 2:00 AM) et utilisera les données de réglage du canal PBS. (Cet ajustement automatique ne peut être réalisé que quand le magnétoscope est hors tension. L'horloge sera ajustée uniquement à ces heures — qui apparaissent sur l'affichage du panneau avant et non pas sur l'heure réelle.) Le réglage par défaut du réglage automatique de l'horloge "HORLOGE AUTO" est "MARCHE" (en service).
- S'il y a un problème avec la mémoire de sauvegarde, en cas de coupure de courant ou parce que le cordon d'alimentation est débranché, les réglages automatiques sont réalisés quand l'alimentation est rétablie.
- Une mauvaise antenne ou un mauvais câble peuvent empêcher le magnétoscope de recevoir les données de réglage automatique de l'horloge. Si cette fonction prend trop longtemps, il est peut-être nécessaire de réaliser la procédure de réglage semi-automatique ou manuel de l'horloge.

Que faire si les réglages automatiques échouent

- Si une heure incorrecte apparaît sur l'affichage, il se peut que vous receviez les données de réglage de l'horloge d'un canal d'une zone horaire voisine ou d'un canal PBS incorrect d'un système de câblodistribution. Dans ce cas, réalisez la procédure de réglage semi-automatique (☞ pg. 11) ou manuelle de l'horloge (☞ pg. 12).
 - Si " -- -- " apparaît sur l'affichage, votre antenne n'est peut-être pas connectée au magnétoscope ou il n'y a pas de canal hôte PBS disponible dans votre région. Vérifiez que le câble d'antenne est connecté correctement. Puis mettez le magnétoscope sous puis hors tension; les réglages automatiques sont réalisés à nouveau.
- Si les réglages automatiques ne sont pas réalisés correctement bien que le câble d'antenne soit connecté correctement, réalisez le réglage manuel de l'horloge (☞ pg. 12) et le réglage manuel des canaux (☞ pg. 13 ou 14).

Réglage de la langue

Mettez le magnétope et le téléviseur sous tension et choisissez le canal 3 ou 4 du magnétope (ou le mode vidéo) sur le téléviseur.

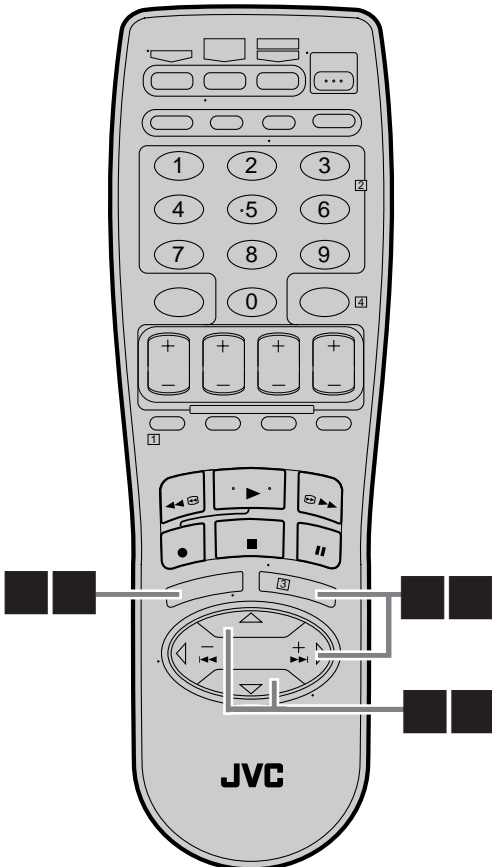
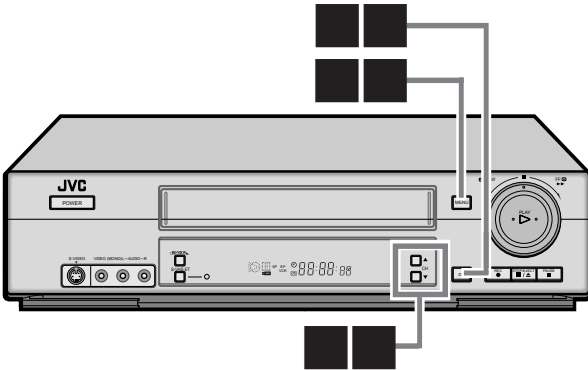

Ce magnétope vous offre un choix de plusieurs langues pour l'affichage des menus et de certains messages (sauf les affichages sur l'écran qui se superposent à l'écran du téléviseur) — en anglais, espagnol ou français. Choisissez la langue souhaitée en utilisant la procédure suivante.

Le réglage par défaut est l'anglais.

Appeler l'écran du menu principal

Appuyez sur **MENU**.

Appeler l'écran de réglage initial

Sur le panneau avant:

Appuyez sur **CH▲▼** pour déplacer la barre de mise en valeur (flèche) sur "INITIAL SET", puis appuyez sur **OK**.

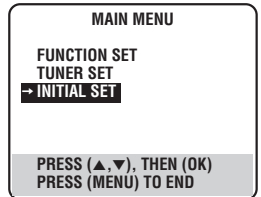

Sur la télécommande:

Appuyez sur **SHUTTLE PLUS ▲▼** pour déplacer la barre de mise en valeur (flèche) sur "INITIAL SET", puis appuyez sur **OK** ou sur **SHUTTLE PLUS ▷**.

Choisissez la langue

Sur le panneau avant:

Appuyez sur **CH▲▼** pour déplacer la barre de mise en valeur (flèche) sur "LANGUAGE", puis appuyez répétitivement sur **OK** jusqu'à ce que la langue souhaitée soit choisie.

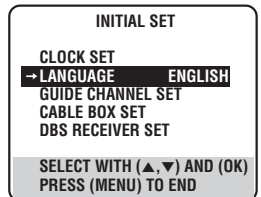

Sur la télécommande:

Appuyez sur **SHUTTLE PLUS ▲▼** pour déplacer la barre de mise en valeur (flèche) sur "LANGUAGE", puis appuyez répétitivement sur **OK** ou sur **SHUTTLE PLUS ▷** jusqu'à ce que la langue souhaitée soit choisie.

Retournez à l'écran normal

Appuyez sur **MENU**.

Réglage de l'horloge

Mettez le magnétoscope et le téléviseur sous tension et choisissez le canal 3 ou 4 du magnétoscope (ou le mode vidéo) sur le téléviseur.

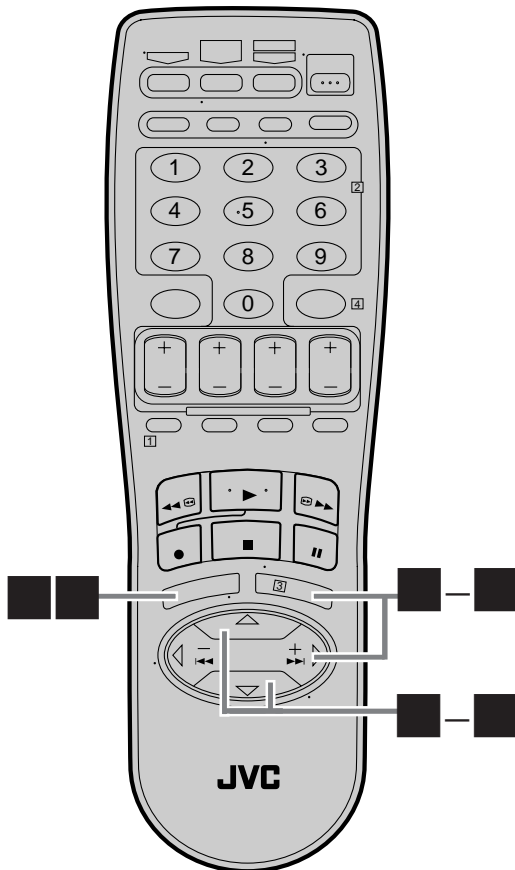
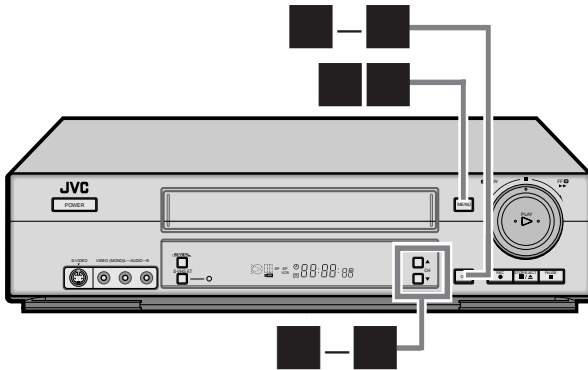

Réalisez le réglage de l'horloge uniquement si l'horloge n'a pas été réglée correctement par les réglages automatiques ou si vous utilisez un sélecteur de câblodistribution.

Appelez l'écran de réglage de l'horloge pour réaliser le réglage semi-automatique ou le réglage manuel de l'horloge. Chaque procédure commence à l'étape ■ après que les étapes de préparation ci-dessous sont terminées.

Si vous utilisez un sélecteur de câblodistribution, réglez l'horloge manuellement. (☞ pg. 12)

Préparations

■ Appelez l'écran du menu principal

Appuyez sur **MENU**.

■ Appelez l'écran de réglage initial

Sur le panneau avant:

Appuyez sur **CH▲▼** pour déplacer la barre de mise en valeur (flèche) sur "RÉGLAGE INITIAL", puis appuyez sur **OK**.

Sur la télécommande:

Appuyez sur **SHUTTLE PLUS Δ∇** pour déplacer la barre de mise en valeur (flèche) sur "RÉGLAGE INITIAL", puis appuyez sur **OK** ou sur **SHUTTLE PLUS ▷**.

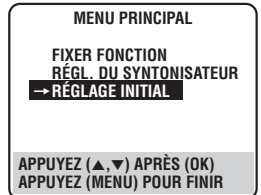

■ Choisissez le réglage de l'horloge

Sur le panneau avant:

Appuyez sur **CH▲▼** pour déplacer la barre de mise en valeur (flèche) sur "RÉGL. HORLOGE", puis appuyez sur **OK**.

HORLOGE, puis appuyez sur **OK**.

Sur la télécommande:

Appuyez sur **SHUTTLE PLUS Δ∇** pour déplacer la barre de mise en valeur (flèche) sur "RÉGL. HORLOGE", puis appuyez sur **OK** ou sur **SHUTTLE PLUS ▷**.



- "UTILISATEURS DE SÉLECTEUR CÂBLE REGLER L'HORLOGE MANUELLEMENT" apparaît sur l'écran pendant environ 5 secondes, puis l'écran de réglage de l'horloge apparaît.

Réglage de l'horloge semi-automatiquement

— Réglage semi-automatique de l'horloge

Vous pouvez changer le réglage du canal hôte/heure d'été/zone horaire manuellement.

Suivez d'abord les étapes ■ à ■ de la page 10, puis passez aux étapes suivantes.

Sélectionner le mode

Sur le panneau avant:

Appuyez sur **OK** pour déplacer la barre de mise en valeur sur "HORLOGE AUTO", puis appuyez sur **CH▲▼** de façon que "MARCHE" soit choisi.



Sur la télécommande:

Appuyez sur **SHUTTLE PLUS** ▷ pour déplacer la barre de mise en valeur sur "HORLOGE AUTO", puis appuyez sur **SHUTTLE PLUS** Δ▽ de façon que "MARCHE" soit choisi.

Puis;

Pour choisir le canal hôte — allez à l'étape ■.

Pour choisir le mode d'heure d'été — allez à l'étape ■.

Pour choisir une zone horaire — allez à l'étape ■.

REMARQUE:

L'heure qui a été réglée précédemment est effacée quand le réglage "HORLOGE AUTO", "HÔTE CH", "HEURE D'ÉTÉ" ou "ZONE HORAIRE" est changé.

Choisissez le canal hôte

Choisissez "AUTO" ou entrez un numéro de canal PBS.

Sur le panneau avant:

Appuyez sur **OK** pour déplacer la barre de mise en valeur sur "HÔTE CH", puis appuyez répétitivement sur **CH▲▼** jusqu'à ce qu'"AUTO" ou le canal PBS souhaité soit choisi.

Sur la télécommande:

Appuyez sur **SHUTTLE PLUS** ▷ pour déplacer la barre de mise en valeur sur "HÔTE CH", puis appuyez sur **SHUTTLE PLUS** Δ▽ jusqu'à ce qu'"AUTO" ou le canal PBS souhaité soit choisi.

REMARQUE:

Certains canaux PBS ne transmettent pas de données de réglages de l'horloge.

* Réglage automatique de l'heure d'été

Cette fonction permet l'ajustement automatique de l'horloge du magnétoscope au début et à la fin de l'heure d'été.

Quand la fonction d'heure d'été est en service, . . .

. . . le premier dimanche d'avril à 2:00 AM, l'horloge est ajustée sur 3:00 AM.

. . . le dernier dimanche d'octobre à 2:00 AM, l'horloge est ajustée sur 1:00 AM.

Choisissez le mode d'heure d'été

Il y a trois choix possibles:

AUTO— Choisissez cette option pour ajuster le magnétoscope automatiquement par un signal d'entrée du canal hôte. (Réglage automatique de l'heure d'été*)

MARCHE— L'ajustement est réalisé par l'horloge intégrée elle-même.

ARRÊT— Choisissez cette option si l'heure d'été n'est pas utilisée dans votre région.

Sur le panneau avant:

Appuyez sur **OK** pour déplacer la barre de mise en valeur sur "HEURE D'ÉTÉ", puis appuyez répétitivement sur **CH▲▼** jusqu'à ce que le réglage souhaité soit choisi.

Sur la télécommande:

Appuyez sur **SHUTTLE PLUS** ▷ pour déplacer la barre de mise en valeur sur "HEURE D'ÉTÉ", puis appuyez répétitivement sur **SHUTTLE PLUS** Δ▽ jusqu'à ce que le réglage souhaité soit choisi.

Choisissez la zone horaire

Vous pouvez choisir la zone horaire automatiquement ou manuellement.

Sur le panneau avant:

Appuyez sur **OK** pour déplacer la barre de mise en valeur sur "ZONE HORAIRE", puis appuyez répétitivement sur **CH▲▼** jusqu'à ce qu'"AUTO" ou la zone horaire souhaitée soit choisi.

Chaque fois que vous appuyez sur la touche, la zone horaire change comme suit:

→ AUTO → ATLANTIQUE → EST → CENTRAL
→ MONTAGNE → PACIFIQUE → ALASKA
→ HAWAÏ → (retour au début)

Sur la télécommande:

Appuyez sur **SHUTTLE PLUS** ▷ pour déplacer la barre de mise en valeur sur "ZONE HORAIRE", appuyez répétitivement sur **SHUTTLE PLUS** Δ▽ jusqu'à ce qu'"AUTO" ou la zone horaire souhaitée soit choisi (voir ci-dessus).

REMARQUE:

Si une heure incorrecte est affichée par le réglage automatique, vous recevez peut-être les données de réglage de l'horloge d'un canal PBS d'une zone horaire voisine ou d'un canal PBS incorrect d'un système de câblotélévision. Si vous avez choisi "AUTO" pour le canal hôte à l'étape ■, assurez-vous de choisir la zone horaire correcte manuellement.

Retournez à l'écran normal

Appuyez sur **MENU**.

IMPORTANT

Mettez le magnétoscope hors tension après avoir réalisé le réglage semi-automatique de l'horloge. "Auto" apparaît sur l'affichage pendant que l'horloge est réglée. L'heure actuelle apparaît automatiquement quand le réglage de l'horloge est terminé.

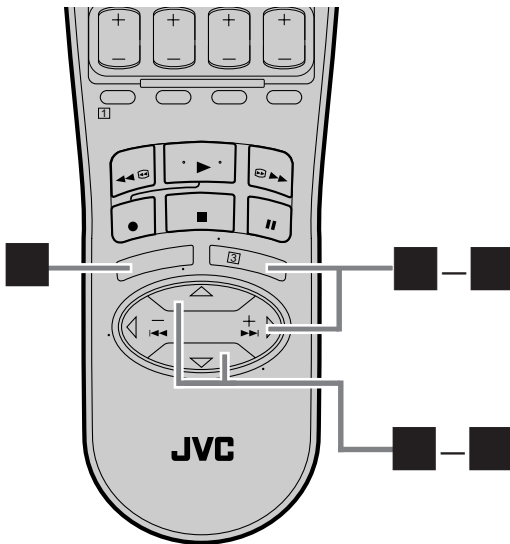
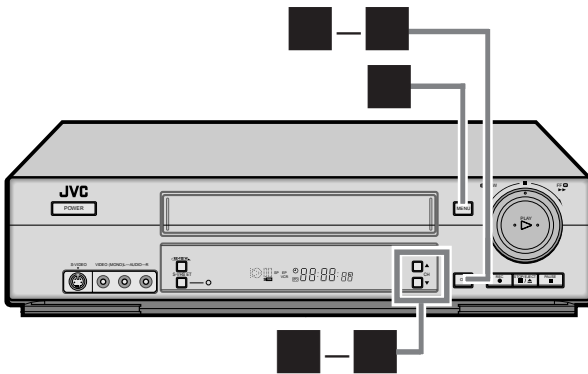

Réglage de l'horloge manuellement

— Réglage manuel de l'horloge

Suivez d'abord les étapes ■ à ■ de la page 10, puis passez aux étapes suivantes.

Réglez l'heure

Sur le panneau avant:

Appuyez sur **CH▲▼** jusqu'à ce que l'heure souhaitée apparaisse, puis appuyez sur **OK**.

Sur la télécommande:

Appuyez sur **SHUTTLE PLUS ▲▽** jusqu'à ce que l'heure souhaitée apparaisse, puis appuyez sur **OK** ou sur **SHUTTLE PLUS ▷**.

- Maintenir **CH▲▼** ou **SHUTTLE PLUS ▲▽** pressé change l'heure par intervalle de 30 minutes.
- Quand l'heure est entrée manuellement, "HORLOGE AUTO" est réglé automatiquement sur "ARRÊT", et "HÔTE CH" et "ZONE HORAIRE" disparaissent.

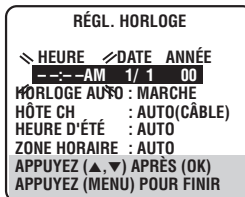

Réglez la date

Sur le panneau avant:

Appuyez sur **CH▲▼** jusqu'à ce que la date souhaitée apparaisse, puis appuyez sur **OK**.

Sur la télécommande:

Appuyez sur **SHUTTLE PLUS ▲▽** jusqu'à ce que la date souhaitée apparaisse, puis appuyez sur **OK** ou sur **SHUTTLE PLUS ▷**.

- Maintenir **CH▲▼** ou **SHUTTLE PLUS ▲▽** pressé, change la date par intervalles de 15 jours.

Réglez l'année

Sur le panneau avant:

Appuyez sur **CH▲▼** jusqu'à ce que l'année souhaitée apparaisse, puis appuyez deux fois sur **OK**.

Sur la télécommande:

Appuyez sur **SHUTTLE PLUS ▲▽** jusqu'à ce que l'année souhaitée apparaisse, puis appuyez deux fois sur **OK** ou sur **SHUTTLE PLUS ▷**.

Choisissez le mode d'heure d'été

Vous pouvez choisir "MARCHÉ" ou "ARRÊT".

MARCHÉ– L'ajustement est réalisé par l'horloge intégrée elle-même.

ARRÊT– Choisissez cette option si l'heure d'été n'est pas utilisée dans votre région.

Sur le panneau avant:

Appuyez sur **CH▲▼** pour choisir le réglage souhaité.

Sur la télécommande:

Appuyez sur **SHUTTLE PLUS ▲▽** pour choisir le réglage souhaité.

Démarrez l'horloge

Appuyez sur **MENU** et l'écran normal réapparaît.

Pour réaliser des corrections à n'importe quel moment pendant la procédure

Appuyez répétitivement sur **OK** ou sur **SHUTTLE PLUS ▲▽** jusqu'à ce que l'option que vous souhaitez changer clignote, puis appuyez sur **CH▲▼** ou sur **SHUTTLE PLUS ▲▽**.

Réglage du tuner

Mettez le magnéscope et le téléviseur sous tension et choisissez le canal 3 ou 4 du magnéscope (ou le mode vidéo) sur le téléviseur.

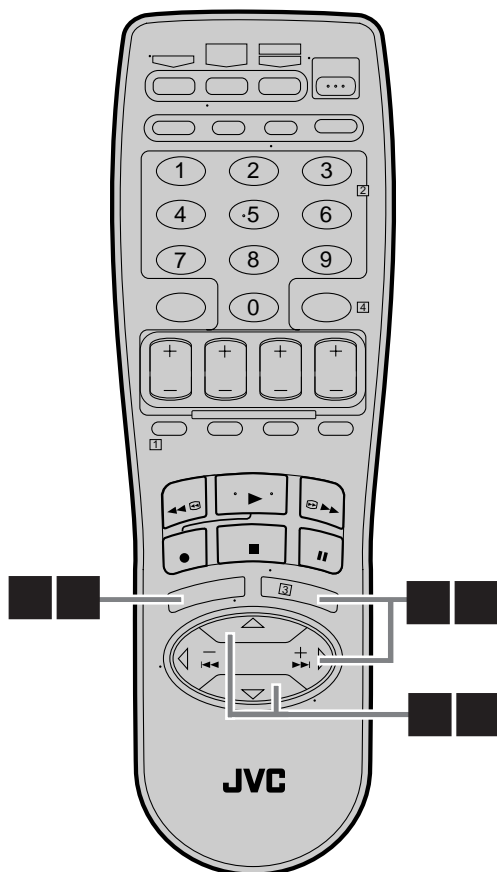
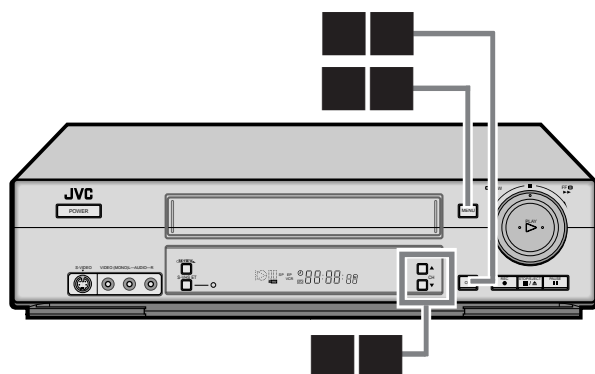

Réglage des canaux automatiquement

— Réglage automatique des canaux

Utilisez le réglage automatique des canaux uniquement si les canaux n'ont pas été réglés correctement par le réglage automatique. Si vous souhaitez ajouter ou effacer des canaux, utilisez le réglage manuel des canaux (☞ pg. 14).

Appeler l'écran du menu principal

Appuyez sur MENU.

Appeler l'écran de réglage du syntoniseur

Sur le panneau avant:

Appuyez sur CH▲▼ pour déplacer la barre de mise en valeur (flèche) sur "RÉGL. DU SYNTONISATEUR", puis appuyez sur OK.

Sur la télécommande:

Appuyez sur SHUTTLE PLUS ▲▼ pour déplacer la barre de mise en valeur (flèche) sur "RÉGL. DU SYNTONISATEUR", puis appuyez sur OK ou sur SHUTTLE PLUS ▷.



Réalisez le réglage automatique des canaux

Vous pouvez régler les canaux recevables dans votre région dans l'ordre de leurs fréquences.

Sur le panneau avant:

Appuyez sur CH▲▼ pour déplacer la barre de mise en valeur (flèche) sur "RÉGL. AUTO DES CANAUX", puis appuyez sur OK.

Sur la télécommande:

Appuyez sur SHUTTLE PLUS ▲▼ pour déplacer la barre de mise en valeur (flèche) sur "RÉGL. AUTO DES CANAUX", puis appuyez sur OK ou SHUTTLE PLUS ▷.



REMARQUES:

- Quand le réglage automatique des canaux est terminé, "BALAYAGE COMPLÉTÉ" apparaît sur l'écran.
- En cas de problème, "BALAYAGE COMPLÉTÉ - AUCUN SIGNAL" apparaît sur l'écran. Vérifiez les connexions et recommencez.

Retournez à l'écran normal

Appuyez sur MENU.

INFORMATION

Le magnéscope choisit automatiquement la bande correcte (TV ou CÂBLE) pendant le réglage automatique des canaux. La bande choisie est affichée à la droite de "BANDE" sur l'écran de réglage du syntoniseur.

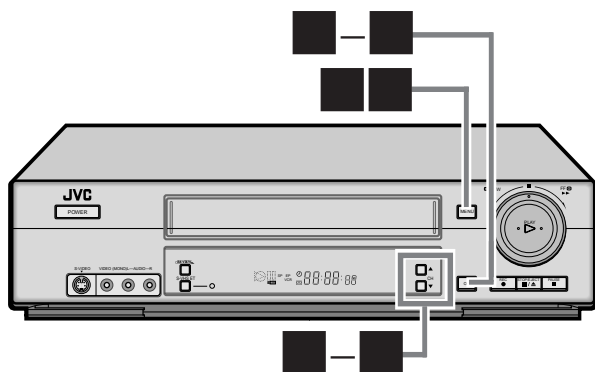

■ Appelez l'écran de réglage du syntoniseur

Sur le panneau avant:

Appuyez sur **CH▲▼** pour déplacer la barre de mise en valeur (flèche) sur "RÉGL. DU SYNTONISATEUR", puis appuyez sur **OK**.

Sur la télécommande:

Appuyez sur **SHUTTLE PLUS Δ∇** pour déplacer la barre de mise en valeur (flèche) sur "RÉGL. DU SYNTONISATEUR", puis appuyez sur **OK** ou sur **SHUTTLE PLUS ▷**.

■ Appelez l'écran de réglage manuel des canaux

Sur le panneau avant:

Appuyez sur **CH▲▼** pour déplacer la barre de mise en valeur (flèche) sur "RÉGL. MANU DES CANAUX", puis appuyez sur **OK**.

Sur la télécommande:

Appuyez sur **SHUTTLE PLUS Δ∇** pour déplacer la barre de mise en valeur (flèche) sur "RÉGL. MANU DES CANAUX", puis appuyez sur **OK** ou **SHUTTLE PLUS ▷**.



■ Ajoutez ou sautez les canaux souhaités

Pour ajouter des canaux

Sur la télécommande UNIQUEMENT:

- Appuyez sur les **Touches numériques** pour entrer le numéro de canal que vous souhaitez ajouter.
- Appuyez sur **OK** ou sur **SHUTTLE PLUS ▷** pour choisir "AJOUTÉ".
- Répétez **1** et **2** pour ajouter d'autres canaux.



Pour sauter les canaux

Sur le panneau avant:

- Appuyez sur **CH▲▼** pour choisir un numéro de canal que vous souhaitez sauter.
- Appuyez sur **OK** pour choisir "SAUTER".
- Répétez **1** et **2** pour sauter d'autres canaux.

Sur la télécommande:

- Appuyez sur les **Touches numériques** ou sur **SHUTTLE PLUS Δ∇** pour entrer le numéro de canal que vous souhaitez ajouter.
- Appuyez sur **OK** ou sur **SHUTTLE PLUS ▷** pour choisir "SAUTER".
- Répétez **1** et **2** pour ajouter d'autres canaux.

■ Retournez à l'écran normal

Appuyez sur **MENU**.

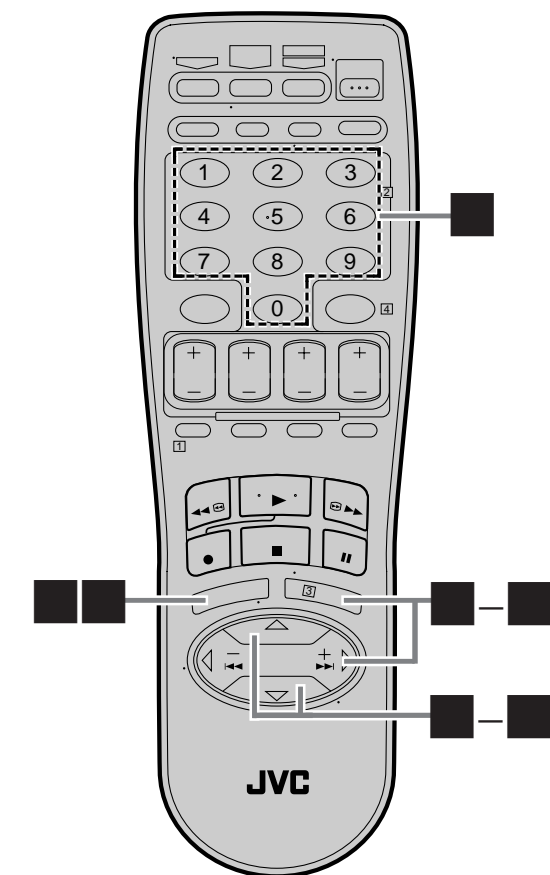

Réglage des canaux manuellement

— Réglage manuel des canaux

Vous pouvez ajouter les canaux que vous souhaitez et effacer les indésirables manuellement.

■ Appelez l'écran du menu principal

Appuyez sur **MENU**.

Installation de la commande du sélecteur

Emplacement conseillé

Placez le sélecteur sur le magnétoscope. Fixez la commande du magnétoscope sur le magnétoscope de façon que l'émetteur de la commande soit dirigé vers le capteur de télécommande du sélecteur.

ATTENTION:

La commande peut aussi commander un récepteur DBS. Si vous utilisez, à la fois, un sélecteur et un récepteur DBS, placez la commande de façon que ses signaux atteignent les capteurs de télécommande des deux appareils.

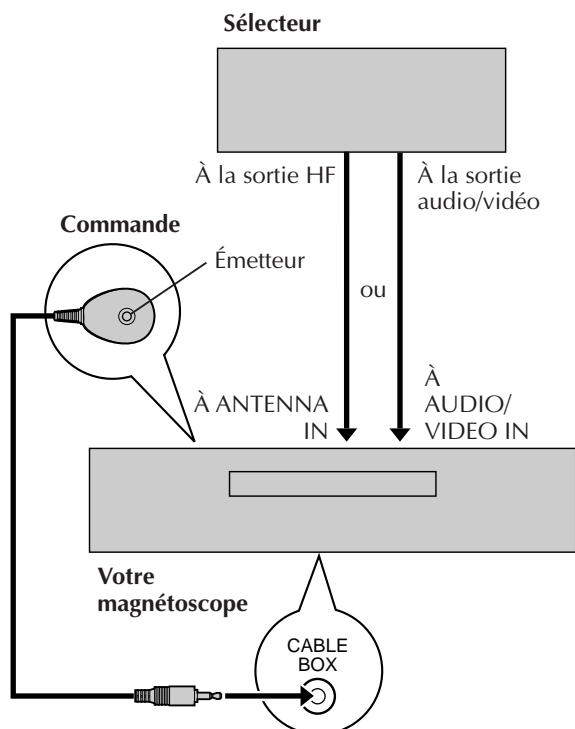
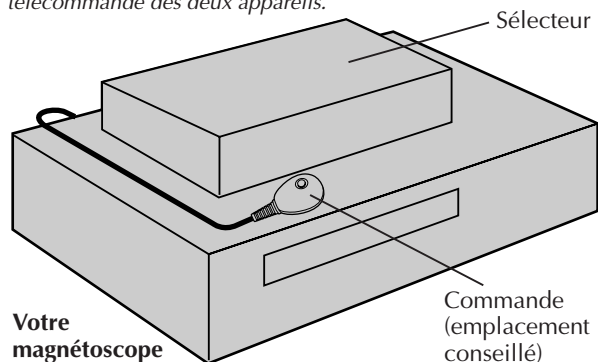

La procédure suivante est nécessaire si vous recevez les canaux de télévision par un sélecteur (décodeur). La commande permet au magnétoscope de changer automatiquement le canal du sélecteur pendant un enregistrement par minuterie. La commande fonctionne pour enregistrer des émissions qui ont été programmées en utilisant VCR Plus+ (☞ pg. 30) ou la programmation rapide de la minuterie (☞ pg. 34).

REMARQUE:

UNIQUEMENT POUR LE HR-S3800U: La commande n'est pas fournie avec cet appareil. Vous pouvez la commander par courrier en envoyant le certificat pour commande JVC complété que vous pourrez trouver avec les accessoires.

Installation de la commande

Positionnez la commande

Placez la commande de façon que son émetteur soit dirigé vers le capteur de télécommande du sélecteur.

- Assurez vous qu'il n'y a aucun obstacle entre la commande et le capteur de télécommande du sélecteur.

Fixez la commande

Fixez la commande solidement en utilisant la bande adhésive située au dos de la commande.

Connectez le sélecteur au magnétoscope

- **Si votre sélecteur ne possède pas de prises de sortie audio/vidéo**

Connectez la prise de sortie HF du sélecteur à la prise ANTENNA IN à l'arrière de votre magnétoscope.

- **Si votre sélecteur possède des prises de sortie audio/vidéo**

Connectez un câble audio/vidéo entre les prises AUDIO/VIDEO IN à l'arrière du magnétoscope et les prises de sortie audio/vidéo du sélecteur.

REMARQUE:

Lors de la connexion du sélecteur, référez-vous à son mode d'emploi.

Connectez la commande au magnétoscope

Connectez la commande à la prise CABLE BOX sur le panneau arrière.

Comment commander le sélecteur

Ce magnétoscope possède deux méthodes séparées pour commander le sélecteur.

- La télécommande sans fil du magnétoscope peut commander votre sélecteur. Vous n'avez ainsi plus besoin d'utiliser une télécommande séparée pour le sélecteur.
- La commande du magnétoscope peut aussi commander votre sélecteur. Cela permet au magnétoscope de changer le canal du sélecteur pendant l'enregistrement par minuterie. Chaque méthode demande un réglage séparé. Pour régler la télécommande du magnétoscope, référez-vous à la page 51. Pour régler la commande, passez à la page 16.

Mettez le magnéscope et le téléviseur sous tension et choisissez le canal 3 ou 4 du magnéscope (ou le mode vidéo) sur le téléviseur.

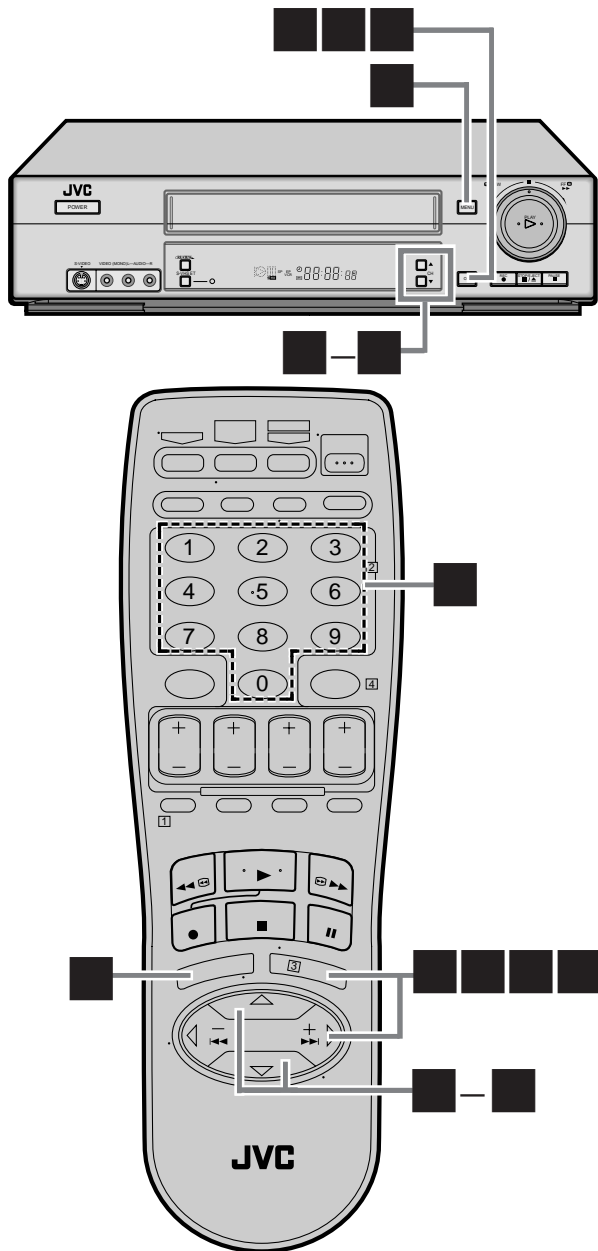

Réglage du canal de sortie et de la marque du sélecteur

Après l'installation, réglez le canal de sortie du sélecteur. Sinon celui-ci ne fonctionnera pas correctement.

Mettez le sélecteur sous tension

Choisissez un canal, à l'exception du canal 9, sur votre sélecteur.

Appelez l'écran du menu principal sur le magnéscope

Appuyez sur **MENU**.

Appelez l'écran de réglage initial

Sur le panneau avant:

Appuyez sur **CH▲▼** pour déplacer la barre de mise en valeur (flèche) sur "RÉGLAGE INITIAL", puis appuyez sur **OK**.

Sur la télécommande:

Appuyez sur **SHUTTLE PLUS ▲▼** pour déplacer la barre de mise en valeur (flèche) sur "RÉGLAGE INITIAL", puis appuyez sur **OK** ou sur **SHUTTLE PLUS ▷**.

Appelez l'écran réglage de l'adaptateur de TV câblée

Sur le panneau avant:

Appuyez sur **CH▲▼** pour déplacer la barre de mise en valeur (flèche) sur "RÉGL. SÉLECTEUR CÂBLE", puis appuyez sur **OK**.

Sur la télécommande:

Appuyez sur **SHUTTLE PLUS ▲▼** pour déplacer la barre de mise en valeur (flèche) sur "RÉGL. SÉLECTEUR CÂBLE", puis appuyez sur **OK** ou sur **SHUTTLE PLUS ▷**.

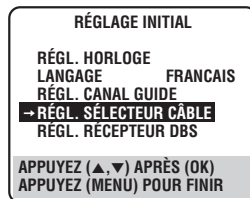

Choisissez le canal de sortie du sélecteur

Votre choix dépend de la connexion du sélecteur au magnéscope.

- Si le sélecteur est connecté à la prise **ANT. IN** à l'arrière de votre magnéscope Appuyez sur **CH▲▼** sur le panneau avant ou sur **SHUTTLE PLUS ▲▼** sur la télécommande jusqu'à ce que le numéro de canal correspondant à sortie du sélecteur (CH2 – CH9) apparaisse sur l'écran.
- Si le sélecteur est connecté à la prise **AUDIO/VIDEO IN** sur le panneau avant de votre magnéscope Appuyez sur **CH▲▼** sur le panneau avant ou sur **SHUTTLE PLUS ▲▼** sur la télécommande jusqu'à ce que "MARCHE F-1 (AVANT)" apparaisse sur l'écran.
- Si le sélecteur est connecté aux prises **AUDIO/VIDEO IN** à l'arrière de votre magnéscope Appuyez sur **CH▲▼** sur le panneau avant ou sur **SHUTTLE PLUS ▲▼** sur la télécommande jusqu'à ce que "MARCHE L-1 (ARRIÈRE)" apparaisse sur l'écran.
- Si vous n'utilisez pas de sélecteur Appuyez sur **CH▲▼** sur le panneau avant ou sur **SHUTTLE PLUS ▲▼** sur la télécommande jusqu'à ce qu'"ARRÊT" apparaisse sur l'écran.

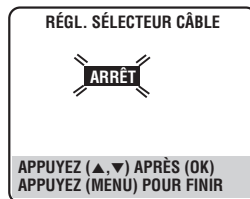

Appelez l'écran de marque de l'adaptateur de TV câblée

Appuyez sur **OK**.

Entrez la marque du sélecteur

Sur la télécommande UNIQUEMENT:

Appuyez sur les **touches numériques** appropriées pour entrer le code de la marque donné dans la liste ci-contre, puis appuyez sur **OK**.

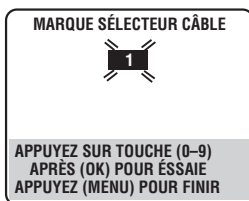

• Si canal du sélecteur change sur 9, le réglage est terminé

Appuyez sur **OK** et "SÉLECTEUR CÂBLE POSITION EN

MARCHE" apparaît sur

l'écran pendant environ 5 secondes, puis

l'écran retourne à la normale.

• Si le canal du sélecteur ne change pas sur 9

- ① Appuyez sur **SHUTTLE PLUS** $\Delta \nabla$ (ou sur **CH** $\blacktriangle \blacktriangledown$ sur le panneau avant) pour déplacer la barre de mise en valeur (flèche) sur "NON".
- ② Appuyez sur **OK**.
- ③ Répétez l'étape ■ jusqu'à ce que le canal du sélecteur change sur 9 en entrant un autre code.
- ④ Si le canal ne change toujours pas sur 9 après avoir essayé tous les numéros de code de la marque de votre sélecteur, essayez tous les numéros entre 1 et 25.

Si l'horloge du magnétoscope n'a pas été réglée (avec "HORLOGE AUTO" réglé sur "MARCHE")

"UTILISATEURS DE SÉLECTEUR CÂBLE REGLER L'HORLOGE MANUELLEMENT" apparaît pendant environ 5 secondes quand vous appuyez sur **OK** à l'étape ■, puis l'écran de réglage de l'horloge apparaît. Réalisez le réglage manuel de l'horloge à la page 12. Si vous appuyez sur **MENU** après le réglage de l'horloge, l'écran de réglage de marque de l'adaptateur de TV câblée apparaît.

LISTE DES MARQUES DE SÉLECTEUR

MARQUE	CODE
ARCHER	1, 5, 17
CABLETENNA	1, 17
CABLEVIEW	15, 16, 17, 21, 25
CITIZEN	15, 16, 17, 21, 25
CURTIS	2, 8
DIAMOND	1, 17
EASTERN	19
GC BRAND	15, 16, 17, 21, 25
GEMINI	15
GENERAL INSTRUMENTS	1, 4, 6, 11, 12, 15, 28
HAMLIN	10, 18, 19, 23
JASCO	15
JERROLD	1, 4, 6, 11, 12, 15, 28
NOVAVISION	2, 8
OAK	7, 20
PANASONIC	13, 14
PULSER	15, 16, 17, 21, 25
RCA	13, 14
REGAL	10, 18, 19, 23
REGENCY	19
REMBRANDT	1, 16, 17
SAMSUNG	5, 16, 24
SCIENTIFIC ATLANTA	2, 8
SIGMA	7, 20
SL MARX	5, 16, 17, 24, 25
SPRUCER	13, 14
STARGATE	5, 15, 16, 17, 21, 24, 25
TELEVIEW	5, 16, 24
TOCOM	1, 4, 16
UNIKA	1, 17
UNIVERSAL	16, 17, 25
VIDEOWAY	3, 9, 22
ZENITH	3, 9, 22

REMARQUES:

- La commande peut ne pas fonctionner avec tous les types de sélecteur.
- Si votre sélecteur ne répond à aucun code entre 1 et 25, vous ne pouvez pas utiliser la commande pour changer les canaux du sélecteur. Dans ce cas, assurez-vous de laisser le sélecteur sous tension et sur le bon canal avant que commence un enregistrement par minuterie. Contactez votre compagnie de câblodistribution sur la possibilité d'échanger votre sélecteur actuel avec un autre, compatible avec votre magnétoscope.
- Le magnétoscope peut uniquement changer les canaux du sélecteur avec la commande pendant un enregistrement par minuterie.
- Si votre sélecteur ne peut pas être commandé par télécommande (parce qu'il n'a pas de capteur de télécommande), vous ne pouvez pas utiliser la commande pour changer les canaux du sélecteur. Dans ce cas, assurez-vous de laisser le sélecteur sous tension et sur le bon canal avant que commence un enregistrement par minuterie.
- Si la mémoire de sauvegarde est effacée à cause d'une coupure de courant, réglez à nouveau le canal de sortie et la marque du sélecteur.

Installation de la commande du récepteur DBS

Emplacement conseillé

Placez le récepteur DBS (Direct Broadcast Satellite) sur le magnéscope. Fixez la commande du magnéscope sur le magnéscope de façon que l'émetteur de la commande soit dirigé vers le capteur de télécommande du récepteur DBS.

ATTENTION:

La commande peut aussi commander un sélecteur. Si vous utilisez, à la fois, un récepteur DBS et un sélecteur, placez la commande de façon que ses signaux atteignent les capteurs de télécommande des deux appareils.

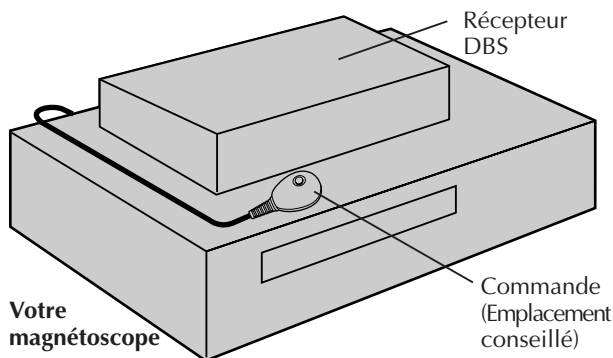

Votre magnéscope

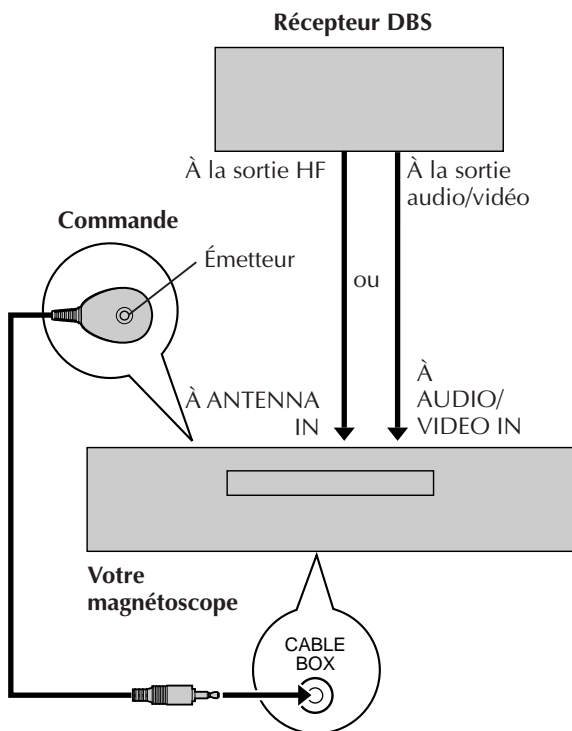

La procédure suivante est nécessaire si vous recevez les canaux satellite par un récepteur DBS (Direct Broadcast Satellite). La commande permet au magnéscope de changer les canaux du récepteur DBS pendant l'enregistrement par minuterie.

REMARQUES:

- **UNIQUEMENT POUR LE HR-S3800U:** La commande n'est pas fournie avec cet appareil. Vous pouvez la commander par courrier en envoyant le certificat pour commande JVC complété que vous pourrez trouver avec les accessoires.
- Le magnéscope peut changer automatiquement les canaux du récepteur DBS en utilisant la commande quand le magnéscope a été programmé avec la programmation rapide de la minuterie (☞ pg. 34).
Parce que la programmation des émissions satellite n'utilise pas PlusCode, la commande ne peut pas changer les canaux du récepteur DBS pendant l'enregistrement par minuterie VCR Plus+.
- Si vous utilisez aussi un sélecteur de câblodistribution, nous vous recommandons de connecter le récepteur DBS aux prises d'entrée audio/vidéo de votre magnéscope et le sélecteur de câblodistribution à la prise d'entrée d'antenne de votre magnéscope.

Installation de la commande

Positionnez la commande

Placez la commande de façon que son émetteur soit dirigé vers le capteur de télécommande du récepteur DBS.

- Assurez vous qu'il n'y a aucun obstacle entre la commande et le capteur de télécommande du récepteur DBS.

Fixez la commande

Fixez la commande solidement en utilisant la bande adhésive située au dos de la commande.

Connectez le récepteur DBS au magnéscope

- **Si votre récepteur DBS ne possède pas de prises de sortie audio/vidéo**
Connectez la prise de sortie HF du récepteur DBS à la prise ANTENNA IN à l'arrière de votre magnéscope.
- **Si votre récepteur DBS possède de prises de sortie audio/vidéo**
Connectez un câble audio/vidéo entre les prises AUDIO/VIDEO IN à l'arrière du magnéscope et les prises de sortie audio/vidéo du récepteur DBS.

REMARQUE:

Lors de la connexion du récepteur DBS, référez-vous à son mode d'emploi.

Connectez la commande au magnéscope

Connectez la commande à la prise CABLE BOX sur le panneau arrière.

Comment commander le récepteur DBS

Ce magnéscope possède deux méthodes séparées pour commander le récepteur DBS.

- La télécommande sans fil du magnéscope peut commander votre récepteur DBS. Vous n'avez ainsi plus besoin d'utiliser une télécommande séparée pour le récepteur DBS.
- La commande du magnéscope peut aussi commander votre récepteur DBS. Cela permet au magnéscope de changer le canal du récepteur DBS pendant l'enregistrement par minuterie. Chaque méthode demande un réglage séparé. Pour régler la télécommande du magnéscope, référez-vous à la page 52. Pour régler la commande, passez à la page 19.

Mettez le magnéscope et le téléviseur sous tension et choisissez le canal 3 ou 4 du magnéscope (ou le mode vidéo) sur le téléviseur.

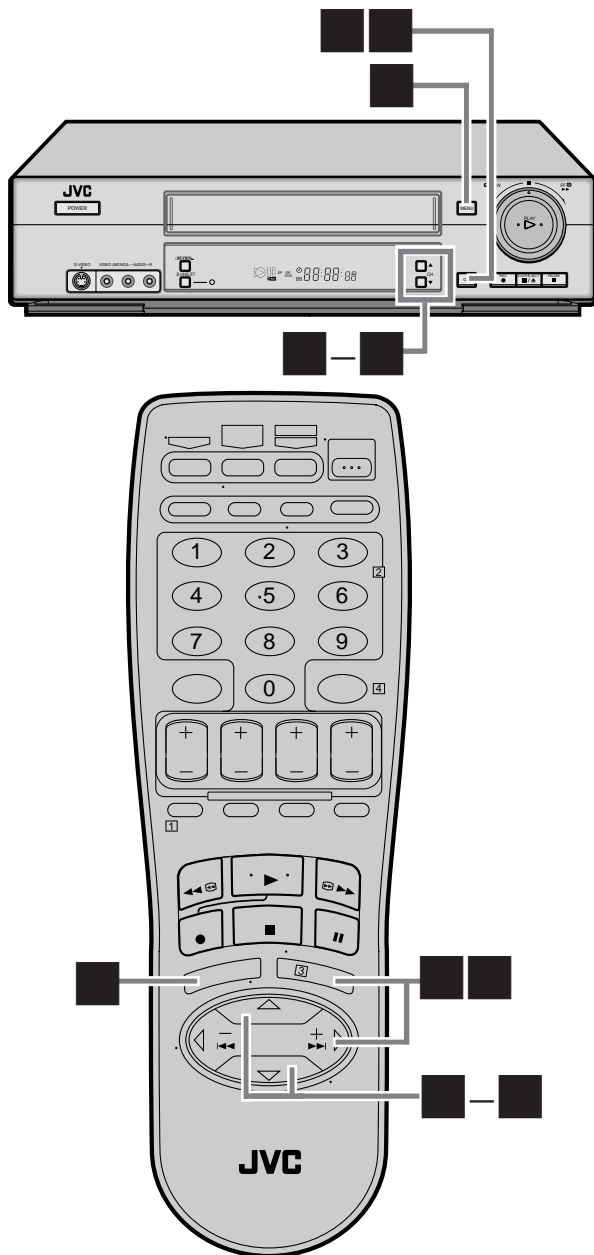

Réglage du canal de sortie et de la marque du récepteur DBS

Après l'installation, réglez le canal de sortie du récepteur DBS. Sinon celui-ci ne fonctionnera pas correctement.

Mettez le récepteur DBS sous tension

Choisissez un canal, à l'exception des canaux 55, 100 ou 205, sur votre récepteur DBS.

Appelez l'écran du menu principal sur le magnéscope

Appuyez sur MENU.

Appelez l'écran de réglage initial

Sur le panneau avant:

Appuyez sur CH▲▼ pour déplacer la barre de mise en valeur (flèche) sur "RÉGLAGE INITIAL", puis appuyez sur OK.

Sur la télécommande:

Appuyez sur SHUTTLE PLUS Δ▽ pour déplacer la barre de mise en valeur (flèche) sur "RÉGLAGE INITIAL", puis appuyez sur OK ou sur SHUTTLE PLUS ▷.

Appelez l'écran de réglage du récepteur DBS

Sur le panneau avant:

Appuyez sur CH▲▼ pour déplacer la barre de mise en valeur (flèche) sur "RÉGL. RÉCEPTEUR DBS", puis appuyez sur OK.

Sur la télécommande:

Appuyez sur SHUTTLE PLUS Δ▽ pour déplacer la barre de mise en valeur (flèche) sur "RÉGL. RÉCEPTEUR DBS", puis appuyez sur OK ou sur SHUTTLE PLUS ▷.



Choisissez le canal de sortie du récepteur DBS

Votre choix dépend de la connexion du sélecteur au magnéscope.

● Si le récepteur DBS est connecté à la prise ANT. IN à l'arrière de votre magnéscope

Appuyez sur CH ▲▼ sur le panneau avant ou sur SHUTTLE PLUS Δ▽ sur la télécommande jusqu'à ce que le numéro de canal correspondant à sortie du sélecteur (CH3 ou CH4) apparaisse sur l'écran.

● Si le récepteur DBS est connecté à la prise AUDIO/VIDEO IN sur le panneau avant de votre magnéscope

Appuyez sur CH ▲▼ sur le panneau avant ou sur SHUTTLE PLUS Δ▽ sur la télécommande jusqu'à ce que "MARCHE F-1 (AVANT)" apparaisse sur l'écran.

● Si le récepteur DBS est connecté aux prises AUDIO/VIDEO IN à l'arrière de votre magnéscope

Appuyez sur CH ▲▼ sur le panneau avant ou sur SHUTTLE PLUS Δ▽ sur la télécommande jusqu'à ce que "MARCHE L-1 (ARRIÈR)" apparaisse sur l'écran.

● Si vous n'utilisez pas de récepteur DBS

Appuyez sur CH ▲▼ sur le panneau avant ou sur SHUTTLE PLUS Δ▽ sur la télécommande jusqu'à ce qu'"ARRÊT" apparaisse sur l'écran.



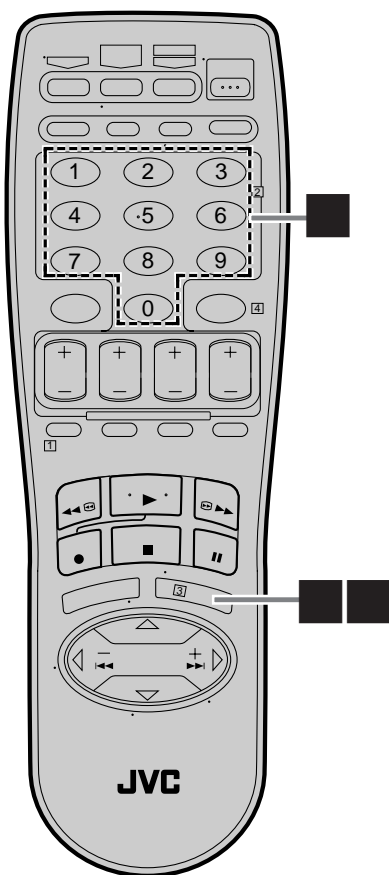

■ Appelez l'écran de marque du récepteur DBS

Appuyez sur **OK**.

■ Entrez la marque du récepteur DBS

Sur la télécommande UNIQUEMENT:

Appuyez sur les **touches numériques** appropriées pour entrer le code de la marque donné dans la liste suivante, puis appuyez sur **OK**.

Le programme actuellement reçu par le récepteur DBS apparaît pendant environ 10 secondes.



MARQUE	CODE
JVC (DISH Network)	51
ECHOSTAR (DISH Network)	51
PRIMESTAR	50
SONY (DSS)	41
RCA (DSS)	40

● Si le canal du récepteur DBS change sur le canal de la liste suivante pour votre marque, le réglage est terminé

JVC → 100
ECHOSTAR → 100
PRIMESTAR → 55
SONY → 205
RCA → 205

Appuyez sur **OK** et "RÉCEPTEUR DBS POSITION EN MARCHE" apparaît sur l'écran pendant environ 5 secondes puis l'écran retourne à la normale.

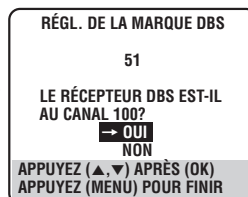

● Si le canal du récepteur DBS ne change pas comme décrit ci-dessus

- 1 Appuyez sur **SHUTTLE PLUS** $\Delta \nabla$ (ou sur **CH** $\blacktriangle \blacktriangledown$ sur le panneau avant) pour déplacer la barre de mise en valeur (flèche) sur "NON".
- 2 Appuyez sur **OK**.
- 3 Entrez de nouveau le code correct.

REMARQUES:

- La commande peut ne pas fonctionner avec tous les types de récepteur DBS.
- Si votre récepteur DBS ne répond pas au code, vous ne pouvez pas utiliser la commande pour changer les canaux satellite. Dans ce cas, assurez-vous de laisser le récepteur DBS sous tension et sur le bon canal avant que commence un enregistrement par minuterie.
- Le magnétoscope peut uniquement changer les canaux satellite avec la commande pendant un enregistrement par minuterie.
- Si votre récepteur DBS ne peut pas être commandé par télécommande (parce qu'il n'a pas de capteur de télécommande), vous ne pouvez pas utiliser la commande pour changer ses canaux. Dans ce cas, assurez-vous de laisser le récepteur DBS sous tension et sur le bon canal avant que commence un enregistrement par minuterie.

Lecture de base

Mettez le magnéscope et le téléviseur sous tension et choisissez le canal 3 ou 4 du magnéscope (ou le mode vidéo) sur le téléviseur.

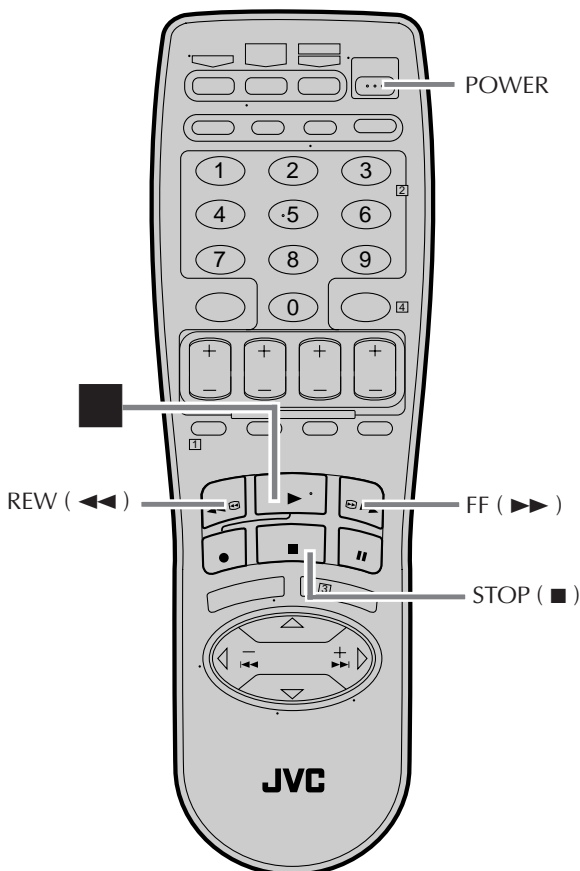
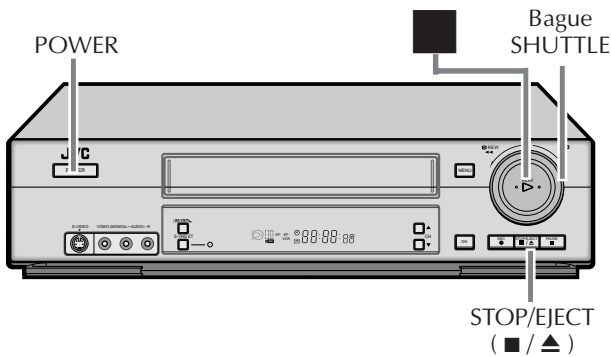

Ce magnéscope peut vérifier la condition de la bande pendant la lecture (et l'enregistrement) et reproduire les meilleures images possibles.

Insérez une cassette

Assurez-vous que le côté avec la fenêtre est dirigé vers le haut, le côté arrière avec l'étiquette doit être dirigé vers vous et la flèche à l'avant de la cassette doit pointer vers le magnéscope. Ne poussez pas trop fort lors de l'insertion.

- Le magnéscope se met sous tension automatiquement.
- Le compteur est réinitialisé automatiquement à "0:00:00".
- Si la languette de sécurité de la cassette a été retirée, la lecture commence automatiquement.

Démarrez la lecture

Appuyez sur **PLAY** (▶).

- La vitesse de la bande (SP ou EP) est détectée automatiquement.
- L'indicateur S-VHS s'allume lors de la lecture d'une cassette enregistrée en mode S-VHS ou en mode S-VHS ET (☞ pg. 27).
- Si "CALIBRA. VIDÉO" est réglé sur "MARCHE" (réglage par défaut: ☞ pg. 39), "VIDEO CALIBRATION" apparaît sur l'affichage et ce magnéscope vérifie la condition de la bande pendant l'alignement automatique.

Pour arrêter la lecture

Appuyez sur **STOP** (■) sur la télécommande ou sur **STOP/EJECT** (■ / ▲) sur le panneau avant.

Pour rebobiner la bande

Appuyez sur **REW** (◀) (ou tournez la bague **SHUTTLE** sur le panneau avant vers la gauche).

Pour avancer rapidement la bande

Appuyez sur **FF** (▶) (ou tournez la bague **SHUTTLE** sur le panneau avant vers la droite).

Pour éjecter la cassette

Appuyez sur **STOP/EJECT** (■ / ▲) sur le panneau avant quand la bande est arrêtée.

- Vous pouvez aussi éjecter la cassette quand le magnéscope est hors tension.

Pour mettre le magnéscope hors tension

Appuyez sur **POWER**.

Nettoyez les têtes vidéo en utilisant une cassette sèche de nettoyage — TCL-2UX — quand:

- Une image grossière ou de mauvaise qualité apparaît quand une bande est reproduite.
- L'image n'est pas claire ou aucune image n'apparaît.
- "ESSAYEZ CASSETTE NETTOYANTE" apparaît sur l'écran (uniquement lorsque "SUPERPOSER" est réglé sur "MARCHE" (☞ pg. 38, 39)).

Fonctions de la lecture de base

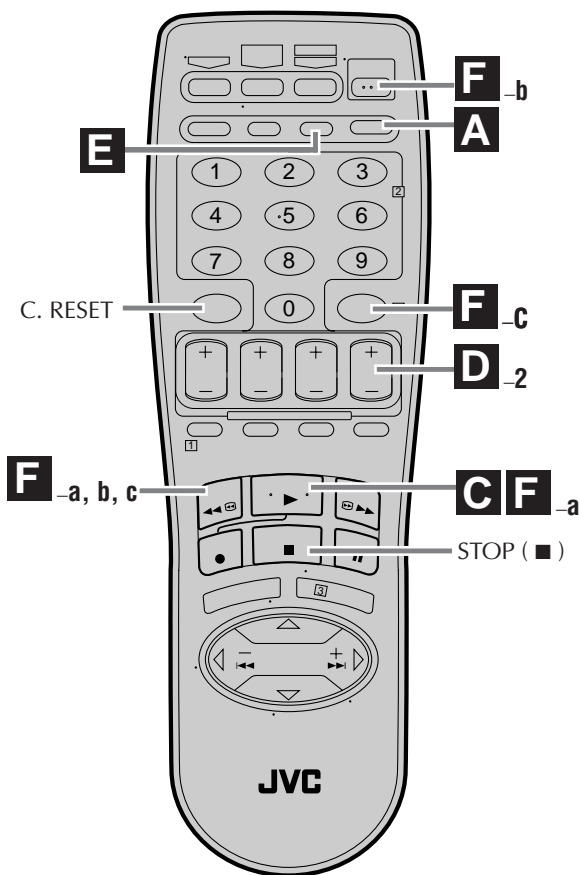
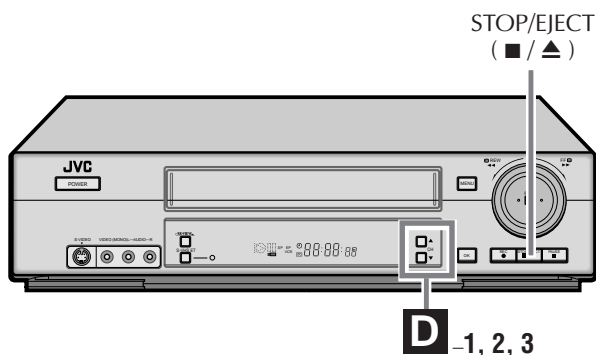

A Changement des informations sur l'affichage

Appuyez sur **DISPLAY** pendant la lecture.

Chaque fois que vous appuyez sur la touche, l'affichage sur le panneau avant montre, à suivre, le compteur, la durée restante sur la bande et l'horloge.

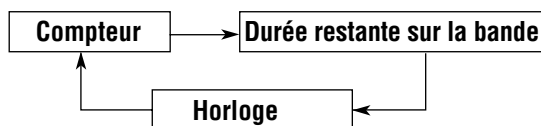

- Pour afficher l'état du magnéscope comprenant le compteur et l'horloge sur l'écran du téléviseur, référez-vous à "Mise en service de l'affichage sur l'écran" (☞ pg. 27).
- "COUNT" apparaît sur l'écran quand le compteur est affiché. "REMAIN" apparaît sur l'écran quand la durée restante sur la bande est affichée.
- La durée restante approximative sur la bande apparaît et l'indicateur "▶" s'allume sur le panneau avant.
- La durée restante sur la bande est calculée à partir de la vitesse de la bande (SP ou EP) utilisée. La durée indiquée est seulement une estimation.

Pour remettre à zéro le compteur, appuyez sur **C. RESET** sur la télécommande. L'affichage du compteur devient "0:00:00". Il est aussi remis à zéro quand une cassette est insérée.

B Vérification de la position de la bande

L'indicateur de position de la bande apparaît sur l'écran dans les cas suivants:

- Quand vous changez le mode de fonctionnement du magnéscope de l'arrêt à l'avance rapide ou au rebobinage.
- Quand vous réalisez une recherche d'index (☞ pg. 24) ou une relecture instantanée (☞ pg. 24).

La position du carré "■" par rapport au "B" (Début) ou au "E" (Fin) vous indique la position de la bande.

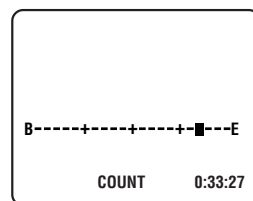

REMARQUES:

- "SUPERPOSER" doit être réglé sur "MARCHE", ou l'indicateur n'apparaîtra pas (☞ pg. 38, 39).
- Il peut demander plusieurs secondes avant que l'indicateur de position de la bande n'apparaisse.

C Lecture répétée d'une cassette — Lecture répétée

Vous pouvez reproduire une cassette répétitivement (100 fois).

Pendant la lecture d'une cassette, maintenez pressé PLAY (▶) pendant plus de 5 secondes.

L'indicateur de lecture (▶) sur le panneau avant commence à clignoter doucement et la bande est reproduite 100 fois.

Pour arrêter la lecture, appuyez sur **STOP (■)** sur la télécommande ou sur **STOP/EJECT (■/▲)** sur le panneau avant.

D Ajustement des conditions de l'alignement

— Ajustement de l'alignement

Ajustement automatique de l'alignement

Ce magnétoSCOPE ajuste automatiquement l'alignement de la bande.

Chaque fois que vous insérez une cassette et démarrez la lecture, l'alignement automatique démarre et analyse en continu le signal afin de permettre la meilleure qualité d'image pendant la lecture.

Ajustement manuel de l'alignement

Si l'alignement automatique ne peut pas éliminer tout le bruit pendant la lecture, utilisez l'alignement manuel à l'aide de la procédure ci-dessous.

- Vous pouvez aussi utiliser l'alignement manuel pendant la lecture au ralenti (☞ pg. 29).

1 Mise en service de l'alignement manuel

Appuyez en même temps sur **CH ▲** et **▼** sur le panneau avant pendant la lecture.

2 Éliminez les bruits sur l'écran du téléviseur.

Appuyez sur **CH ▲** et **▼** (ou sur **CH +** et **-** sur la télécommande).

- Appuyez brièvement pour un ajustement précis ou maintenez pressé pour un ajustement plus grossier jusqu'à ce que la meilleure qualité d'image et de son soit obtenue.

3 Remettez en service l'alignement automatique

Appuyez en même temps sur **CH ▲** et **▼** sur le panneau avant. L'alignement automatique est de nouveau en service.

E Sélection du son du moniteur

— Moniteur audio

Vous pouvez choisir le son du moniteur souhaité.

Pendant la lecture d'une bande sur laquelle un son stéréo ou SAP est enregistré, appuyez sur A. MONITOR sur la télécommande.

Chaque fois que vous appuyez sur la touche, le son change comme suit:

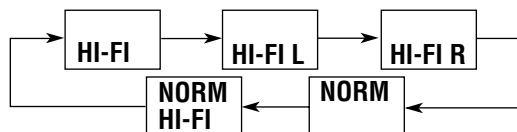

HI-FI: Normalement choisissez cette option.

Un son Hi-Fi est reproduit.

HI-FI L: Le son du canal Hi-Fi gauche est reproduit.

HI-FI R: Le son du canal Hi-Fi droit est reproduit.

NORM: Le son de la piste normale est reproduit.

NORM HI-FI:

Les deux sons, de la piste Hi-Fi et de la piste normale, sont mixés et reproduits.

REMARQUES:

- L'indication ci-dessus apparaît quand "SUPERPOSER" est réglé sur "MARCHE" (☞ pg. 38, 39), bien que le son du moniteur change dans l'ordre.
- Si la bande en cours de reproduction n'a pas de piste Hi-Fi, la piste sonore normale sera entendue quel que soit ce réglage.
- Si la connexion HF (☞ pg. 7) est utilisée pour le visionnement des images sur le téléviseur, le son sera monaural même si vous avez choisi "HI-FI".
- Vous pouvez aussi utiliser les menus pour choisir le son souhaité. (☞ pg. 41)

F Opérations automatiques après rebobinage — Mémoire de la fonction suivante

suyvante

La mémoire de la fonction suivante "dit" au magnétoSCOPE ce qu'il faut faire une fois que le rebobinage est terminé.

- Assurez-vous que le magnétoSCOPE est à l'arrêt.

a- Pour le démarrage automatique de la lecture

Appuyez sur **REW (◀◀)**, puis appuyez sur **PLAY (▶)** avant 2 secondes.

b- Pour la mise hors tension automatique

Appuyez sur **REW (◀◀)**, puis appuyez sur **POWER** avant 2 secondes.

c- Pour la mise en attente de minuterie automatique

Appuyez sur **REW (◀◀)**, puis appuyez sur **TIMER** avant 2 secondes.

REMARQUE:

Il n'est pas possible de choisir la fonction de mise en attente de minuterie automatique si la languette de sécurité de la cassette a été retirée.

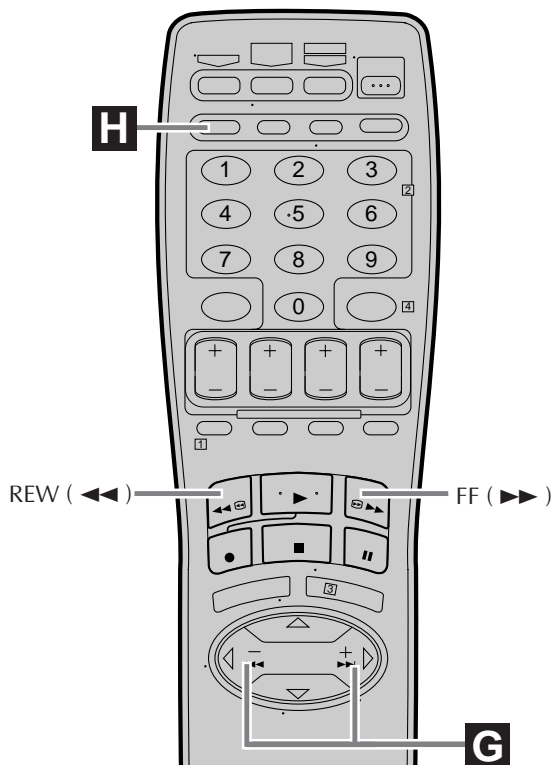
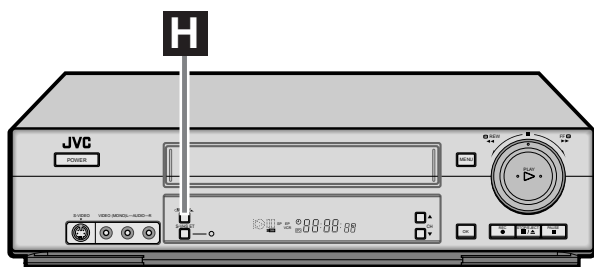

G Localisation du début d'un enregistrement — Recherche d'index

Des codes d'index sont placés sur la bande au début de chaque enregistrement effectué sur ce magnéscope. Vous pouvez localiser et reproduire automatiquement à partir du début chaque enregistrement en utilisant la fonction de recherche d'index.

1 Démarrez la recherche

Quand la bande est à l'arrêt, appuyez sur **SHUTTLE PLUS** ◀◀ ou ▶▶ sur la télécommande.

2 Localisez un code distant

Pour localiser un enregistrement éloigné de 2 à 9 index, appuyez répétitivement sur **SHUTTLE PLUS** ◀◀ ou ▶▶ jusqu'à ce que le numéro correct soit affiché sur l'écran (seulement si "SUPERPOSER" est réglé sur "MARCHE" ; ➤ pg. 38, 39).

La lecture commence automatiquement quand l'enregistrement souhaité est localisé.

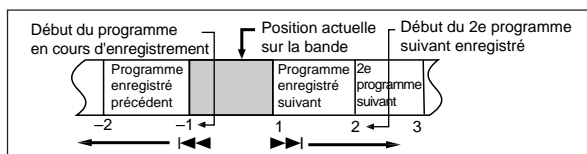

- Si vous souhaitez localiser le tout début d'un programme souhaité, appuyez sur **REW** (◀◀) ou **FF** (▶▶) après le démarrage de la lecture.

REMARQUE:

Aucun code d'index n'est inscrit quand l'enregistrement reprend à partir d'une pause à l'enregistrement.

H Localisation du début d'un enregistrement par minuterie

— Relecture instantanée

En appuyant sur une seule touche, vous pouvez mettre le magnéscope sous tension, rebobiner la bande et regarder le plus récent programme enregistré par minuterie.

Appuyez sur REVIEW après vous être assuré que le magnéscope est en mode d'attente d'enregistrement par minuterie.

- Le magnéscope se met sous tension et rebobine la bande jusqu'à l'index indiquant le début du dernier programme enregistré par minuterie, puis commence la lecture automatiquement.
- Vous pouvez accéder à un programme situé à une distance de 2 à 9 index de la position courante sur la bande. Si, par exemple, il y a 5 programmes enregistrés sur la bande et que vous souhaitez regarder le troisième, appuyez trois fois sur **REVIEW**.
- Si vous souhaitez localiser le tout début d'un programme souhaité, appuyez sur **REW** (◀◀) ou **FF** (▶▶) après le début de la lecture.
- Si la bande est déjà rebobinée quand vous appuyez sur **REVIEW**, celle-ci sera reproduite à partir du début. Elle n'avancera pas jusqu'à un code d'index.
- La fonction de relecture instantanée fonctionne aussi si le magnéscope est sous tension.

Autres fonctions utilisées pour la lecture

Vous pouvez aussi utiliser les fonctions suivantes pour l'enregistrement.

• Étalonnage vidéo (➤ pg. 39)

Quand cette fonction est réglée sur "MARCHE" ce magnéscope vérifie la condition de la bande pendant la lecture et l'enregistrement et compense les défauts éventuels afin de reproduire les meilleures images possibles.

• Commande de l'image (➤ pg. 39)

Cette fonction vous aide à ajuster la qualité de l'image de lecture en fonction de vos préférences.

• Stabilisateur vidéo (➤ pg. 40)

Vous pouvez corriger automatiquement les vibrations verticales de l'image lors de la lecture d'enregistrements instables faits par un autre magnéscope.

• Fond bleu (➤ pg. 40)

Quand cette fonction est réglée sur "OUI", l'écran du téléviseur devient complètement bleu dans les cas suivants:

- Lors de la réception d'un canal non utilisé.
- Quand la lecture est arrêtée.

Enregistrement de base

Mettez le magnéto et le téléviseur sous tension et choisissez le canal 3 ou 4 du magnéto (ou le mode vidéo) sur le téléviseur.

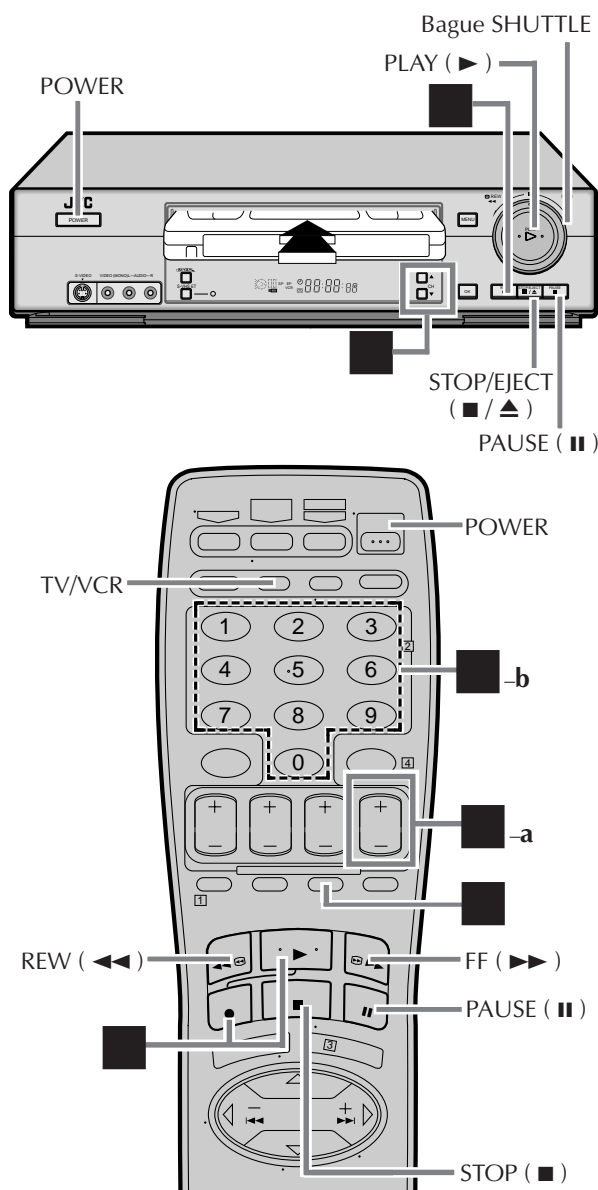

Ce magnéto peut vérifier la condition de la bande pendant la lecture (et l'enregistrement) et reproduire les meilleures images possibles.

Insérez une cassette

Assurez-vous que la languette de sécurité est intacte. Si non, recouvrez le trou avec un ruban adhésif avant d'insérer la cassette.

Choisissez le canal à enregistrer

Sur le panneau avant:

Appuyez sur CH▲▼.

Sur la télécommande:

a- Appuyez sur CH + ou sur -
ou

b- Appuyez sur les **touches numériques**.

- Si le téléviseur et le magnéto sont connectés uniquement à l'aide de la connexion HF, appuyez sur TV/VCR sur la télécommande de façon que l'indicateur du mode VCR s'allume sur le panneau avant et que vous puissiez voir le programme enregistré.

Réglez la vitesse de la bande

Appuyez sur SP/EP pour choisir la vitesse de la bande.

Démarrez l'enregistrement

Sur le panneau avant:

Appuyez sur REC (●).

Sur la télécommande:

Tout en tenant REC (●) pressé, appuyez sur PLAY (▶).

- Si "CALIBRA. VIDÉO" est réglé sur "MARCHE" (réglage par défaut: pg. 39), ce magnéto vérifie la condition de la bande pendant environ sept secondes, puis démarre l'enregistrement. (Cela signifie que les sept premières secondes du programme ne sont pas enregistrées. Si cela vous pose des problèmes, réalisez les étapes suivantes:

- 1 Appuyez sur REC (●) et PAUSE (||) pour démarrer l'étalonnage vidéo.
- 2 Puis appuyez sur PLAY (▶) pour démarrer l'enregistrement une fois que l'étalonnage vidéo est terminé.

Pour faire une pause pendant l'enregistrement

Appuyez sur PAUSE (||). Pour reprendre l'enregistrement, appuyez sur PLAY (▶).

Pour arrêter l'enregistrement

Appuyez sur STOP (■) sur la télécommande ou sur STOP/EJECT (■/▲) sur le panneau avant.

Pour rebobiner la bande (quand elle est à l'arrêt)

Appuyez sur REW (◀) (ou tournez la bague SHUTTLE sur le panneau avant vers la gauche).

Pour avancer rapidement la bande (quand elle est à l'arrêt)

Appuyez sur FF (▶) (ou tournez la bague SHUTTLE sur le panneau avant vers la droite).

Pour éjecter la cassette

Appuyez sur STOP/EJECT (■/▲) sur le panneau avant quand la bande est à l'arrêt.

- Vous pouvez aussi éjecter la cassette quand le magnéto est hors tension.

Pour mettre le magnéto hors tension

Appuyez sur POWER.

Il peut être illégal d'enregistrer ou de reproduire du matériel protégé par des droits d'auteur sans le consentement du propriétaire de ces droits.

Fonctions de l'enregistrement de base

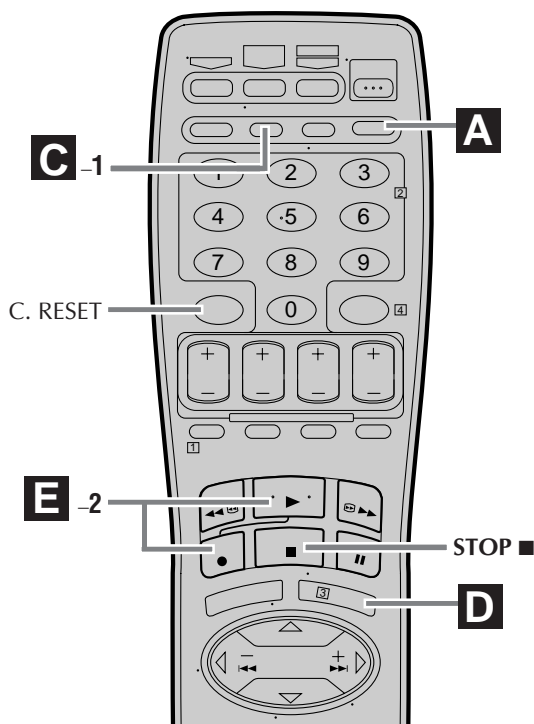
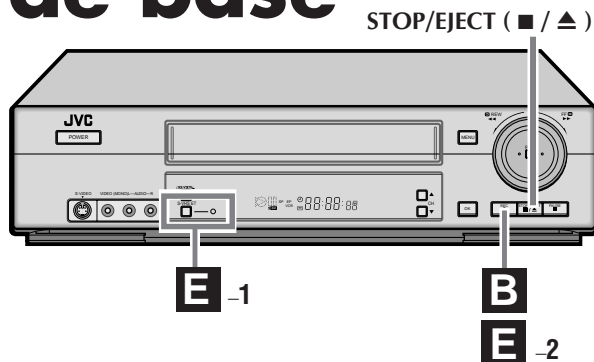

Prévention des effacements accidentels

Pour éviter tout enregistrement accidentel sur une cassette enregistrée, retirez sa languette de sécurité.

Pour enregistrer à nouveau sur cette cassette, recouvrez le trou par un ruban adhésif.

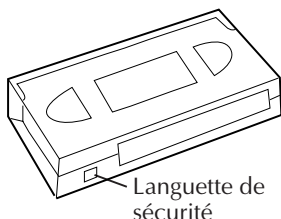

A Changement des informations sur l'affichage

Appuyez sur **DISPLAY** pendant un enregistrement ou une pause à l'enregistrement.

Chaque fois que vous appuyez sur la touche, l'affichage du panneau avant montre, dans l'ordre, le compteur, le numéro de canal, et l'horloge.

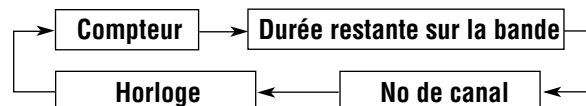

- Pour afficher l'état du magnétoscope: le compteur, le numéro de canal et l'horloge sur l'écran du téléviseur, référez-vous à "Mise en service de l'affichage sur l'écran" (pg. 27).
- "COUNT" apparaît sur l'écran quand le compteur est affiché. "REMAIN" apparaît sur l'écran quand la durée restante sur la bande est affichée.
- La durée restante approximative sur la bande apparaît et l'indicateur "▶" s'allume sur le panneau avant.
- La durée restante sur la bande est calculée à partir de la vitesse de la bande (SP ou EP) utilisée. La durée indiquée est seulement une estimation.

Pour remettre à zéro le compteur, appuyez sur **C. RESET** sur la télécommande. L'affichage du compteur devient "0:00:00". Il est aussi remis à zéro quand une cassette est insérée.

B Spécification de la longueur de l'enregistrement — Enregistrement par minuterie instantanée (ITR)

Vous pouvez spécifier facilement la durée d'un enregistrement de 30 minutes à 6 heures et mettre le magnétoscope hors tension quand l'enregistrement est fini.

Pendant l'enregistrement, appuyez répétitivement sur REC (●) sur le panneau avant jusqu'à ce que la longueur d'enregistrement souhaitée apparaisse sur l'affichage du panneau avant.

L'indicateur (enregistrement) commence à clignoter. Chaque fois que vous appuyez sur la touche, la longueur de l'enregistrement augmente par intervalles de 30 minutes (jusqu'à 6 heures).

Pour annuler un enregistrement ITR, appuyez sur STOP (■) sur la télécommande ou sur STOP/EJECT (■ / ▲) sur le panneau avant.

C Visionnement d'un programme pendant l'enregistrement d'un autre

1 Passez en mode TV

Pendant l'enregistrement ...

- **Si le téléviseur et le magnétoscope sont connectés uniquement par la connexion HF** (pg. 7) pour voir les images du magnétoscope. Appuyez sur **TV/VCR** sur la télécommande de façon que l'indicateur du mode VCR s'éteigne de l'affichage du panneau avant. (L'émission en cours d'enregistrement disparaît.)
- **Si vous utilisez une connexion audio/vidéo** (pg. 7) pour voir les images du téléviseur, changez le mode d'entrée du téléviseur de la position AV sur la position TV.

2 Choisissez le canal à regarder

Choisissez le canal que vous souhaitez regarder sur le téléviseur.

D Mise en service de l'affichage sur l'écran

Quand "SUPERPOSER" est réglé sur "MARCHE" (☞ pg. 38, 39), vous pouvez voir l'état actuel du magnétoscope sur l'écran du téléviseur.

- Pour plus d'informations sur l'affichage sur l'écran, référez-vous à la page 60.

1 Affichez l'état du magnétoscope sur l'écran du téléviseur

Pendant l'enregistrement ou une pause à l'enregistrement, appuyez sur **OSD**.

Toutes les indications correspondant à l'état actuel du magnétoscope sont affichées pendant 5 secondes. Le compteur reste sur l'écran et indique la durée écoulée.

- Les indications ne sont pas enregistrées.

2 Quittez l'affichage sur l'écran

Appuyez de nouveau sur **OSD**.

REMARQUES:

- Si le magnétoscope est en mode de pause à l'enregistrement, "RECORD/PAUSE" est affiché en permanence.
- L'état du magnétoscope est aussi affiché pendant la lecture.

E Enregistrement sur une cassette VHS en qualité S-VHS — Super VHS ET

Cette fonction vous permet d'enregistrer sur des cassettes VHS avec la qualité d'image du S-VHS. Les cassettes enregistrées avec cette fonction peuvent être reproduites sur un magnétoscope muni de la fonction S-VHS ET.

- Vous pouvez mettre en service cette fonction seulement avant de commencer l'enregistrement sur une cassette VHS.
- Avant l'enregistrement, assurez-vous que "CALIBRA. VIDÉO" est réglé sur "MARCHE". (☞ pg. 39)

1 Choisissez le mode S-VHS ET

Appuyez sur **S-VHS ET** sur le panneau avant. L'indicateur S-VHS ET s'allume.

- L'indicateur S-VHS s'allume sur l'affichage du panneau avant.
- Pour annuler le mode S-VHS ET, appuyez sur **S-VHS ET**. Le témoin s'éteint.

2 Démarrez l'enregistrement

Sur le panneau avant:

Appuyez sur **REC** (●).

Sur la télécommande:

Appuyez sur **PLAY** (▶) tout en maintenant pressée **REC** (●).

REMARQUES:

- Vous ne pouvez pas mettre en service la fonction S-VHS ET ...
 - pendant qu'un enregistrement est en cours.
 - pendant que la minuterie d'enregistrement ou la minuterie d'enregistrement instantané (☞ p.26) est en cours.
 - pendant que l'étalonnage vidéo (CALIBRA. VIDEO) (☞ p.39) est en cours.
- S-VHS ET ne fonctionne pas avec les cassettes S-VHS.
- Pour conserver la meilleure qualité d'enregistrement et de lecture pendant une longue période, nous vous recommandons un enregistrement S-VHS sur une cassette S-VHS.
- L'utilisation de cassettes de grande qualité est recommandée pour les enregistrements S-VHS ET. Avec certaines cassettes, la qualité de l'image ne sera pas améliorée même lorsque la fonction S-VHS ET est utilisée. Vérifiez la qualité de l'enregistrement avant de démarrer un enregistrement important.
- Vous pouvez reproduire les enregistrements S-VHS ET sur la plupart des magnétoscopes S-VHS et VHS munis de la fonction SQPB (S-VHS QUASI PLAYBACK). (Certains magnétoscopes ne sont pas compatibles avec cette fonction.)
- Avec certaines cassettes enregistrées avec cette fonction, du bruit peut apparaître pendant la lecture. (Si l'image de lecture devient floue ou est interrompue, utilisez une cassette de nettoyage.)
- Pendant une lecture avec effets spéciaux (☞ pg. 28), du bruit peut apparaître. Si la lecture avec effets spéciaux est réalisée fréquemment sur une cassette enregistrée avec cette fonction, la bande peut être endommagée et l'image détériorée.

Autres fonctions pratiques pour l'enregistrement

Vous pouvez aussi utiliser les fonctions suivantes pour l'enregistrement.

• Fonction de reprise de l'enregistrement

Si une coupure de courant s'est produite pendant un enregistrement (un enregistrement par minuterie instantanée ou un enregistrement par minuterie), l'enregistrement reprend automatiquement quand le courant est rétabli. (Aucun réglage n'est nécessaire pour cette fonction.)

• Étalonnage vidéo (☞ pg. 39)

Quand cette fonction est réglée sur "MARCHE" ce magnétoscope vérifie la condition de la bande pendant la lecture et l'enregistrement et compense les défauts éventuels afin de reproduire les meilleures images possibles.

• Enregistrement du canal audio secondaire (☞ pg. 40)

Le décodeur MTS intégré à ce magnétoscope permet la réception des émissions de téléviseur multicanaux.

Pour enregistrer un programme SAP, réglez "SECOND AUDIO" sur "MARCHE" en utilisant les menus sur l'écran.

REMARQUES:

Quand le canal est changé sur le magnétoscope;

- L'indication "STEREO" apparaît sur l'écran pendant environ 5 secondes si le programme est émis en stéréo.
- L'indicateur "SAP" apparaît sur l'écran pendant environ 5 secondes si le programme est un programme SAP.
- Les deux indications apparaissent quand un programme stéréo est accompagné d'un son SAP.

• Mode d'enregistrement S-VHS (☞ pg. 41)

Ce magnétoscope vous permet d'enregistrer sur une cassette S-VHS avec la qualité VHS.

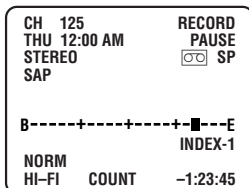

Lecture avec effets spéciaux

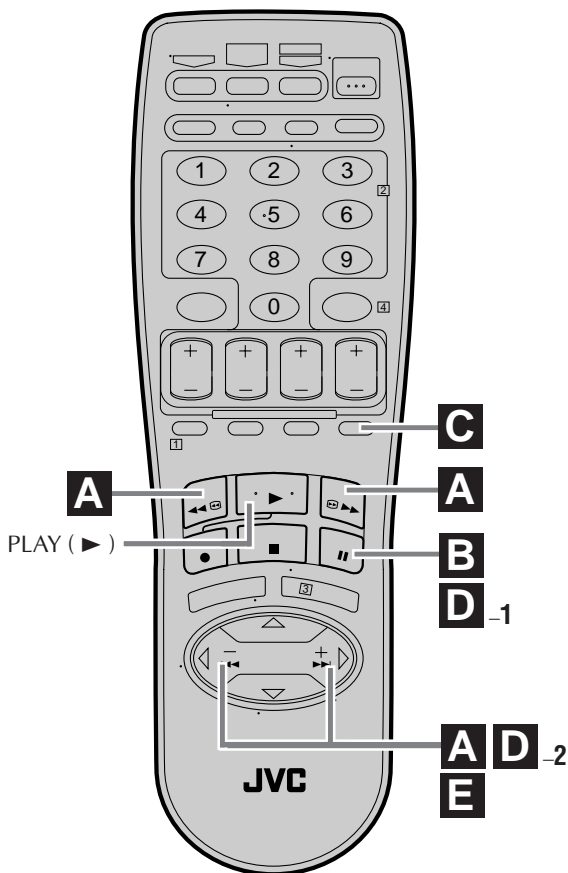
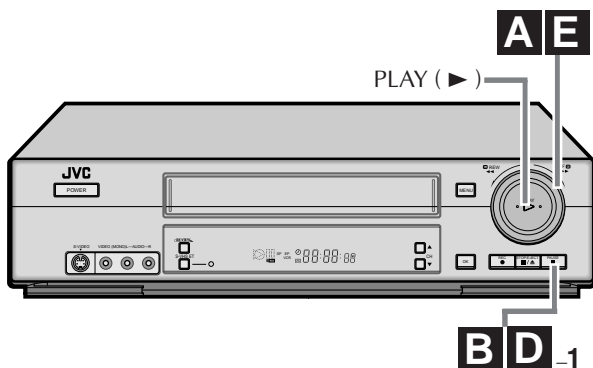

A Localisation rapide d'une scène particulière — Recherche d'image

■ Recherche d'image à grande vitesse:

Possible pendant une lecture normale ou un arrêt sur image. Vous pouvez localiser rapidement une scène particulière de la bande.

Sur le panneau avant:

Pour réaliser une recherche d'image vers l'avant, tournez la bague **SHUTTLE** complètement vers la droite. Quand vous relâchez la bague, une image fixe apparaît.

Pour réaliser une recherche d'image vers l'arrière, tournez la bague **SHUTTLE** complètement vers la gauche. Quand vous relâchez la bague, une image fixe apparaît.

- Si vous tournez la bague complètement et la relâchez avant une seconde, la recherche d'image continue.

Sur la télécommande:

Pour réaliser une recherche d'image vers l'avant, appuyez sur **FF** (▶▶).

Pour réaliser une recherche d'image vers l'arrière, appuyez sur **REW** (◀◀).

- Si vous maintenez la touche pressée pendant plus de 2 secondes, la relâcher annule la recherche d'image et la lecture normale reprend.

Pour reprendre la lecture normale, appuyez sur **PLAY** (▶).

■ Recherche d'image à vitesse variable:

Vous pouvez changer la vitesse de la recherche d'image.

Comment utiliser la bague **SHUTTLE** sur le panneau avant:

Tournez la bague **SHUTTLE** vers la droite (recherche vers l'avant) ou vers la gauche (recherche vers l'arrière).

Au fur et à mesure que vous tournez la bague **SHUTTLE**, la vitesse de recherche change (illustration ci-dessous). Quand vous relâchez la bague, une image fixe apparaît.

- La vitesse de la recherche d'image varie avec l'angle de rotation de la bague **SHUTTLE**.

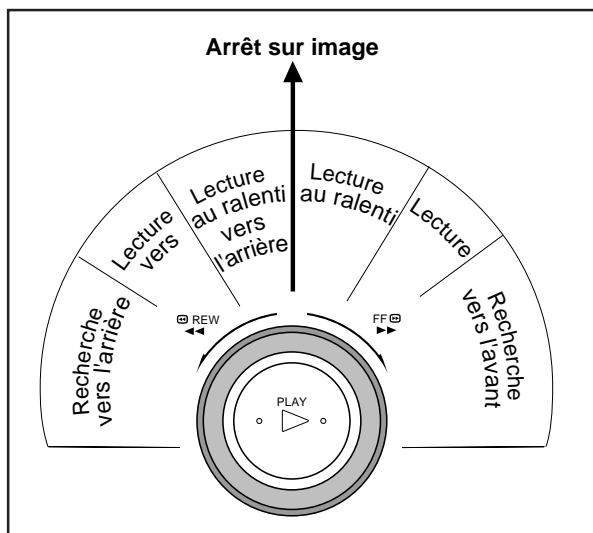

Comment utiliser les touches SHUTTLE PLUS sur la télécommande:

Pour réaliser une recherche d'image vers l'avant, appuyez répétitivement sur **SHUTTLE PLUS** ►►. Chaque fois que vous appuyez sur la touche la vitesse de la recherche augmente.

- Pour diminuer la vitesse pendant une recherche d'image vers l'avant (vers la lecture normale, puis la recherche d'image vers l'arrière), appuyez répétitivement sur **SHUTTLE PLUS** ◀◀.

Pour réaliser une recherche d'image vers l'arrière, appuyez répétitivement sur **SHUTTLE PLUS** ◀◀. Chaque fois que vous appuyez sur la touche, la vitesse de recherche augmente pendant la recherche d'image vers l'arrière.

- Pour diminuer la vitesse pendant une recherche d'image vers l'arrière (vers la lecture normale, puis la recherche d'image vers l'avant), appuyez répétitivement sur **SHUTTLE PLUS** ►►.

Pour reprendre la lecture normale, appuyez sur **PLAY** (►).

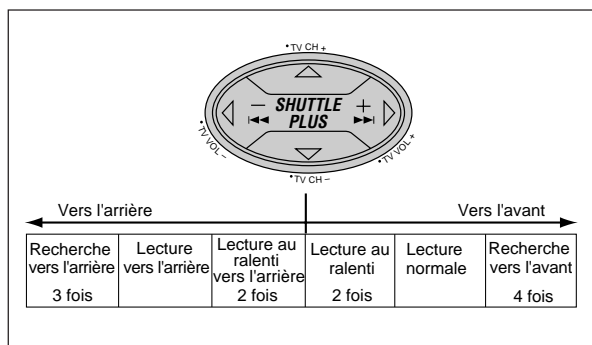

B Visualisation d'une image fixe

— Arrêt sur l'image

Appuyez sur PAUSE (||) pendant la lecture normale. La lecture est gelée et une image fixe apparaît.

Pour reprendre la lecture normale, appuyez sur **PLAY** (►).

REMARQUE:

Pour obtenir une image fixe sans bruit, il peut être nécessaire d'ajuster l'alignement de la lecture au ralenti avant de commencer l'arrêt sur image.

C Saut des passages non voulus

— Recherche avec saut

Vous pouvez sauter (visualiser à grande vitesse) les passages non voulus de la bande.

Appuyez une à quatre fois sur SKIP SEARCH pendant la lecture.

Chaque pression sur la touche démarre une période de lecture à grande vitesse de 30 secondes (jusqu'à 2 minutes). Quand le passage spécifié de la bande est passé, la lecture normale reprend automatiquement.

Pour reprendre la lecture normale pendant une recherche avec saut, appuyez sur **PLAY** (►).

D Visualisation d'une image fixe image par image

— Lecture image par image

1 Faites une pause pendant la lecture

Appuyez sur **PAUSE** (||).

La lecture s'arrête et une image gelée apparaît.

2 Déplacement avant ou arrière d'une image fixe

Pour déplacer vers l'avant une image fixe, appuyez répétitivement sur **SHUTTLE PLUS** ►► sur la télécommande (ou sur **PAUSE** (||)).

Pour déplacer vers l'arrière une image fixe, appuyez répétitivement sur **SHUTTLE PLUS** ◀◀ sur la télécommande.

Pour reprendre la lecture normale, appuyez sur **PLAY** (►).

E Visualisation d'une image au ralenti — Lecture au ralenti

Sur le panneau avant:

Pendant une lecture normale ou un arrêt sur image:

Tournez doucement la bague **SHUTTLE** vers la droite (lecture au ralenti vers l'avant) ou vers la gauche (lecture au ralenti vers l'arrière) de façon que la lecture au ralenti démarre. Quand vous relâchez la bague, une image fixe apparaît.

- Maintenir **PAUSE** (||) pressé pendant plus de 2 secondes démarre aussi la lecture au ralenti vers l'avant.

Sur la télécommande:

● Pendant une lecture normale:

Appuyez sur **SHUTTLE PLUS** ◀◀ pour diminuer la vitesse de lecture.

Chaque fois que vous appuyez sur la touche, la vitesse diminue (vers la lecture au ralenti vers l'arrière, puis vers la recherche d'image vers l'arrière).

- Maintenir **PAUSE** (||) pressé pendant plus de 2 secondes démarre aussi la lecture au ralenti vers l'avant.

Pour reprendre la lecture normale, appuyez sur **PLAY** (►).

● Pendant la lecture image par image:

Maintenez pressé **SHUTTLE PLUS** ►► pour démarrer la lecture au ralenti vers l'avant (ou sur **SHUTTLE PLUS** ◀◀ pour démarrer la lecture au ralenti vers l'arrière). Quand vous relâchez la touche, la lecture au ralenti s'arrête, la lecture au ralenti s'arrête et une image fixe apparaît.

- Maintenir **PAUSE** (||) pressé pendant plus de 2 secondes démarre aussi la lecture au ralenti vers l'avant.

Pour reprendre la lecture normale, appuyez sur **PLAY** (►).

REMARQUE:

*L'alignement manuel est possible pendant la lecture au ralenti. Pendant la lecture au ralenti, appuyez simplement sur **CH** ▲ et ▼ sur le panneau avant ou sur **CH +** ou - sur la télécommande pour ajuster l'alignement.*

Enregistrement par minuterie VCR Plus+®

Mettez le magnétoscope et le téléviseur sous tension et choisissez le canal 3 ou 4 du magnétoscope (ou le mode vidéo) sur le téléviseur.

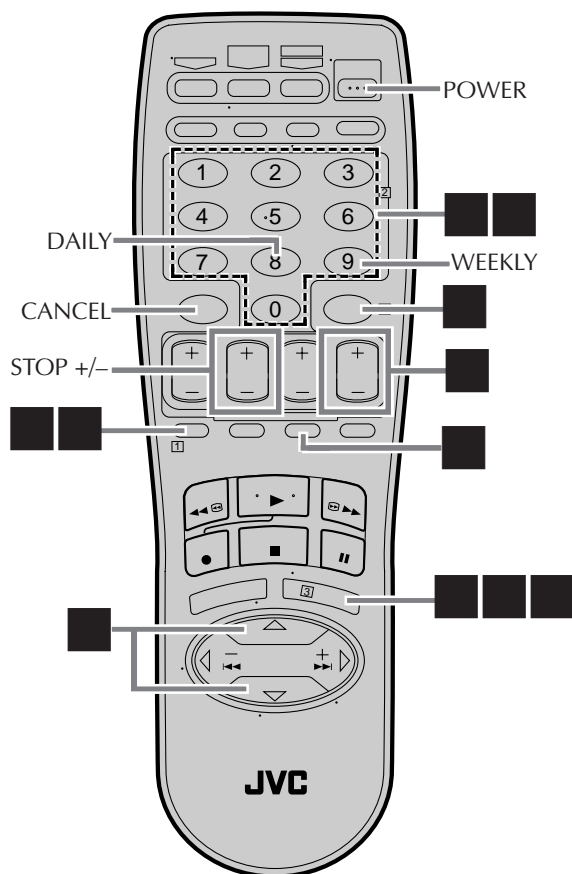

L'enregistrement par minuterie vous permet de programmer votre magnétoscope pour enregistrer une émission à venir.

8 programmes d'enregistrement maximum peuvent être réalisés en utilisant la programmation par minuterie VCR Plus+ ou la programmation rapide par minuterie (cf pg. 34) jusqu'à une année en avance.

Le système de programmation par minuterie VCR Plus+ élimine la nécessité d'entrer le numéro de canal, la date, l'heure de départ et d'arrêt lors du réglage de l'enregistrement par minuterie. Entrez simplement le numéro PlusCode pour l'émission que vous souhaitez enregistrer et la minuterie du magnétoscope sera automatiquement programmée. (Les numéros de programmation PlusCode sont les numéros qui apparaissent à côté des émissions de télévision dans la plupart des journaux et magazines.)

Insérez une cassette

Assurez-vous que la languette de sécurité est intacte. Si non, recouvrez le trou par un morceau de ruban adhésif, puis insérez la cassette dans le magnétoscope.

- Le magnétoscope se met sous tension et le compteur est remis à zéro.

Appelez l'écran VCR Plus+

Appuyez sur **PROG.** sur la télécommande.

- L'horloge doit être réglée correctement pour que vous puissiez accéder à l'écran VCR Plus+.

Si vous n'avez pas réglé l'horloge, l'écran du menu principal apparaît après qu'un message d'erreur est affiché. Référez-vous à la page 8 pour les réglages automatiques ou à la page 10 pour la procédure de réglage de l'horloge.

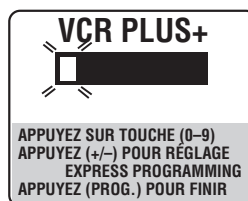

Entrez le numéro PlusCode

Appuyez sur les **touches numériques** appropriées pour entrer le numéro PlusCode imprimé dans les programmes de télévision pour l'émission que vous souhaitez enregistrer, puis appuyez sur **OK**.



Puis;

Si l'écran de réglage du canal guide apparaît — allez à l'étape ■.

Si l'écran VCR Plus+ programmation apparaît — allez à l'étape ■.

- Pour réaliser des corrections, appuyez sur **CANCEL** et entrez le numéro PlusCode correct.

Entrez le numéro du canal récepteur

Le numéro du canal guide, qui est affecté à la station de télévision ou de câblodistribution pour le numéro

PlusCode que vous avez entré à l'étape ■, apparaît

automatiquement sur l'écran de réglage du canal guide.

Appuyez sur les **touches numériques** (ou sur **CH +/-** ou **SHUTTLE PLUS** Δ ∇) pour entrer le numéro du canal sur lequel l'émission correspondant au numéro PlusCode est reçue sur le magnétoscope ou le sélecteur de câblodistribution, puis appuyez sur **OK**.

- L'écran de réglage du canal guide apparaît uniquement si vous avez entré un numéro PlusCode pour une station dont le numéro guide n'a pas encore été réglé.
- Si vous recevez vos canaux avec un sélecteur de câblodistribution et avez correctement réglé la commande, "CÂBLE" apparaît à la place de "CANAL VIDÉO". Sinon, référez-vous aux pages 15 – 17.

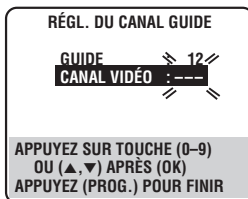

Vérifiez la date du programme

Le numéro PlusCode que vous avez entré et le programme d'enregistrement par minuterie correspondant sont affichés sur l'écran de programmation.

Assurez-vous que toutes les données sont correctes.

- Pour changer l'heure d'arrêt, appuyez sur **STOP +/-**.
- Pour répéter l'enregistrement par minuterie quotidiennement (lundi à vendredi) ou hebdomadairement, appuyez sur **DAILY (M-F)** (numéro "8") ou sur **WEEKLY** (numéro "9"). "JOUR" ou "SEMAINE" apparaît sur l'écran de programmation. Appuyez de nouveau sur la touche fait disparaître l'affichage correspondant.
- Si vous avez fait une erreur, appuyez sur **CANCEL** pour retourner à l'écran VCR Plus+ et entrez le numéro PlusCode correct.
- Si un numéro PlusCode incorrect ou pour une émission déjà finie est entré, "ERREUR" est affiché pendant environ 5 secondes, puis l'écran VCR Plus+ réapparaît.

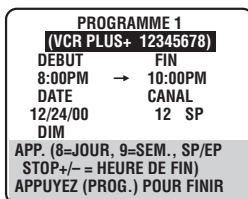

Réglez la vitesse de la bande

Appuyez sur **SP/EP**.

Retournez à l'écran normal

Appuyez sur **PROG.** ou **OK**.

"PROGRAMME COMPLET" apparaît sur l'écran pendant environ 5 secondes, puis l'écran normal apparaît.

- Si "PROGRAMME NON-COMPLET SUPERPOSITION" apparaît, c'est qu'un autre programme chevauche le programme que vous venez de faire. L'écran de vérification de programme apparaît et les programmes en conflit clignotent. Vous pouvez alors corriger les programmes en conflit. Reportez-vous à "Quand les programmes se chevauchent" à la page 37.

Mettez en service le mode d'attente d'enregistrement

Appuyez sur **TIMER**.

Le magnétoscope se met automatiquement hors service et "⊙" apparaît sur l'affichage du panneau avant.

Pour utiliser le magnétoscope alors qu'il se trouve en mode d'attente d'enregistrement par minuterie

Appuyez sur **TIMER** pour annuler le mode d'attente d'enregistrement par minuterie, puis appuyez sur **POWER** pour mettre le magnétoscope sous tension. N'OUBLIEZ PAS de remettre le magnétoscope en mode d'attente d'enregistrement par minuterie en appuyant de nouveau sur **TIMER** après avoir utilisé le magnétoscope; sinon, vous ne pourrez pas enregistrer les émissions souhaitées.

- Quand "MINUTERIE AUTO." (☞ pg. 39) est réglé sur "MARCHE", le mode d'attente d'enregistrement par minuterie est mis automatiquement en service quand le magnétoscope est mis hors tension. Il est annulé temporairement quand le magnétoscope est mis sous tension. Vous n'avez pas besoin dans ce cas d'appuyer sur **TIMER** pour mettre en ou hors service le mode d'attente d'enregistrement par minuterie.

IMPORTANT

Si vous avez déménagé dans une région différente ou si un numéro de canal de station de télévision a changé, un mauvais numéro CANAL VIDÉO ou CÂBLE sera affiché sur l'écran de programmation à l'étape ■. Si cela se produit, réglez le numéro de canal guide correct pour cette station. (☞ pg. 32, "Modification du réglage VCR Plus+")

REMARQUES:

- Même si une coupure de courant se produit, le magnétoscope conserve vos programmes d'enregistrement par minuterie. Cependant, l'heure, les réglages des canaux et les autres réglages des menus sont perdus si la coupure dure plus de 3 minutes. Par conséquent, quand l'alimentation est rétablie après une coupure de courant, ce qui suit se produit.
 1. Ce magnétoscope démarre les réglages automatiques pour régler à nouveau l'horloge et les canaux.
 2. Si le réglage de l'horloge et des canaux est effectué correctement, les programmes d'enregistrement par minuterie ont lieu normalement à l'heure de démarrage sauf si leur heure d'arrêt est dépassée.
- Pour enregistrer par minuterie des canaux reçus par le sélecteur de câblodistribution, assurez-vous que le sélecteur est sous tension.

Modification du réglage VCR Plus+®

Mettez le magnétoscope et le téléviseur sous tension et choisissez le canal 3 ou 4 du magnétoscope (ou le mode vidéo) sur le téléviseur.

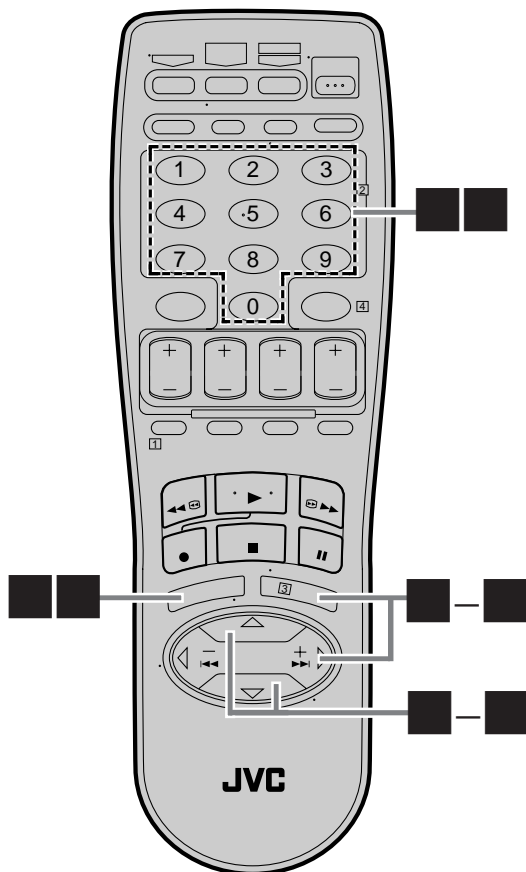
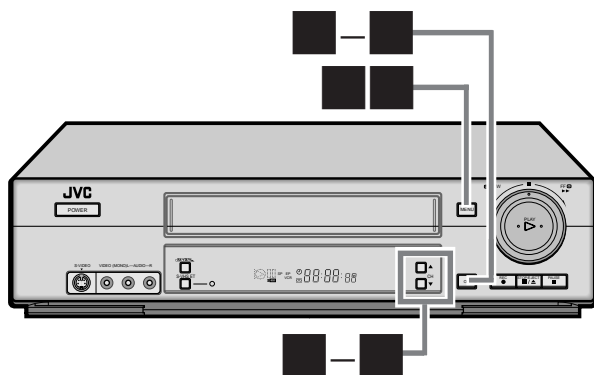

IMPORTANT

Si vous avez déménagé dans une région différente ou si un numéro de canal de station de télévision a changé, un mauvais numéro CANAL VIDÉO ou CÂBLE sera affiché sur l'écran de programmation (étape ■ à la page 31). Si cela se produit, réalisez les étapes suivantes pour régler le numéro de canal guide correct pour cette station.

Pour que l'enregistrement par minuterie VCR Plus+ fonctionne correctement, il est nécessaire de régler le "canal guide" VCR Plus+ pour chaque station. Lisez les informations qui suivent attentivement.

Association d'un canal guide VCR Plus+

Le système de programmation VCR Plus+ affecte un canal guide VCR Plus+ aux canaux de télévision et de câblodistribution. Ces numéros de canal guide sont aussi appelés codes des canaux VCR Plus+. La plupart des programmes de télévision dans les magazines et les journaux possèdent un tableau indiquant les numéros de canal guide affectés à chaque station. Pour que la programmation VCR Plus+ soit correcte, le numéro de canal guide VCR Plus+ pour chaque station doit correspondre au numéro de canal sur lequel il est reçu dans votre région.

REMARQUES:

- Le plus souvent, les numéros des canaux guide VCR Plus+ pour les stations de télévision et de câblodistribution NE CORRESPONDENT PAS aux numéros des canaux sur lesquels ils sont reçus par votre magnétoscope ou sélecteur de câblodistribution. Consultez vos programmes de télévision ou contactez votre fournisseur de câblodistribution pour plus de détails.
- Beaucoup de stations de télévisions peuvent être vues par câble. Consultez vos programmes de télévision ou contactez votre fournisseur de câblodistribution pour plus de détails.

Appelez l'écran du menu principal

Appuyez sur **MENU**.

Appelez l'écran de réglage initial

Sur le panneau avant:

Appuyez sur **CH▲▼** pour déplacer la barre de mise en valeur (flèche) sur "RÉGLAGE INITIAL", puis appuyez sur **OK**.

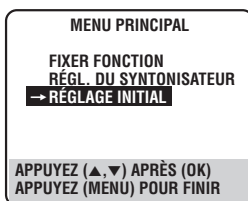

Sur la télécommande:

Appuyez sur **SHUTTLE PLUS Δ▽** pour déplacer la barre de mise en valeur (flèche) sur "RÉGLAGE INITIAL", puis appuyez sur **OK** ou **SHUTTLE PLUS ▷**.

Appelez l'écran de réglage du canal guide

Sur le panneau avant:

Appuyez sur **CH▲▼** pour déplacer la barre de mise en valeur (flèche) sur "RÉGL. CANAL GUIDE", puis appuyez sur **OK**.



Sur la télécommande:

Appuyez sur **SHUTTLE PLUS Δ▽** pour déplacer la barre de mise en valeur (flèche) sur "RÉGL. CANAL GUIDE", puis appuyez sur **OK** ou **SHUTTLE PLUS ▷**.

Entrez le numéro de canal guide

Sur le panneau avant:

Appuyez sur **CH▲▼** pour choisir le numéro de canal guide VCR Plus+ de la façon dont il apparaît dans les programmes de télévision, puis appuyez sur **OK**.

(Ex.) Lors de l'entrée du numéro de canal guide 6 pour WNJU (Ind.)

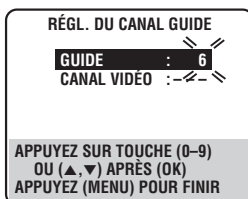

Sur la télécommande:

Appuyez sur les **touches numériques** ou sur **SHUTTLE PLUS Δ▽** pour entrer le numéro de canal guide VCR Plus+ de la façon dont il apparaît dans les programmes de télévision, puis appuyez sur **OK** ou **SHUTTLE PLUS ▷**.

- Si vous recevez vos canaux par l'intermédiaire d'un sélecteur de câblodistribution et si vous avez réglé correctement votre sélecteur, "CÂBLE" apparaît à la place de "CANAL VIDÉO". Si non, référez-vous aux pages 15 – 17 et recommencez la procédure.

Entrez le numéro du canal récepteur

Sur le panneau avant:

Appuyez sur **CH▲▼** pour choisir le numéro de canal sur lequel l'émission du canal guide est reçue, puis appuyez sur **OK**.

(Ex.) Si WNJU(Ind.) est reçu sur le canal 47

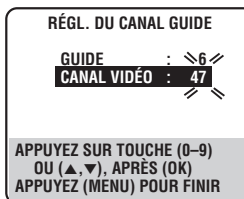

Sur la télécommande:

Appuyez sur les **touches numériques** ou sur **SHUTTLE PLUS Δ▽** pour entrer le numéro du canal sur lequel l'émission du canal guide est reçue, puis appuyez sur **OK** ou **SHUTTLE PLUS ▷**.

- Répétez les étapes ■ et ■ pour chaque cas.

Retournez à l'écran normal

Appuyez sur **MENU**.

Programmation rapide de la minuterie

Mettez le magnétoscope et le téléviseur sous tension et choisissez le canal 3 ou 4 du magnétoscope (ou le mode vidéo) sur le téléviseur.

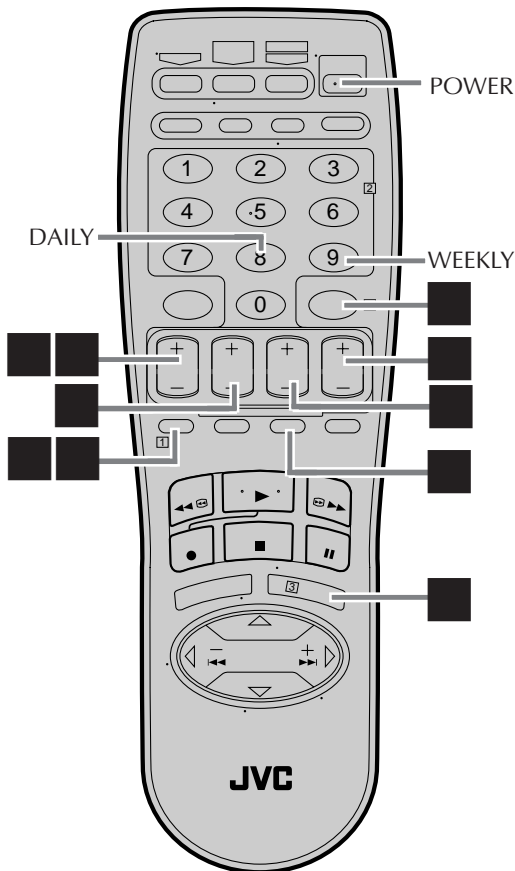

Vous pouvez programmer directement le magnétoscope pour qu'il enregistre 8 émissions maximum jusqu'à un an en avance. Rappelez-vous que l'horloge doit avoir été réglée avant de pouvoir programmer la minuterie (→ pg. 8 ou 10).

Insérez une cassette

Assurez-vous que la languette de sécurité est intacte. Sinon, recouvrez le trou par un morceau de ruban adhésif puis insérez la cassette dans le magnétoscope.

- Le magnétoscope se met sous tension automatiquement et le compteur est remis à zéro.

Appelez l'écran VCR PLUS+

Appuyez sur **PROG.**.

Appelez l'écran de programmation

Appuyez une fois sur **START +/-**. (Si aucun programme n'est en mémoire, "PROGRAMME 1" apparaît.)

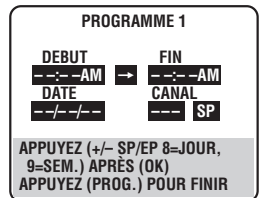

Réglez l'heure de démarrage du programme

Appuyez répétitivement sur **START +/-** pour entrer l'heure à laquelle vous souhaitez que l'enregistrement commence.

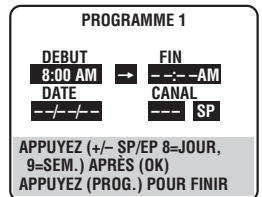

- Maintenez pressé **START +/-** pour augmenter l'heure par intervalles de 30 minutes.

Réglez l'heure d'arrêt du programme

Appuyez répétitivement sur **STOP +/-** pour entrer l'heure à laquelle vous souhaitez que l'enregistrement s'arrête.

- Maintenez pressé **STOP +/-** pour augmenter l'heure par intervalles de 30 minutes.

Réglez la date du programme

Appuyez sur **DATE +/-**. (La date actuelle apparaît sur l'affichage. La date entrée la remplace.)

Réglez le numéro de canal

Appuyez sur **CH +/-**.

- Si vous utilisez un récepteur DBS, référez-vous à "AVERTISSEMENT POUR LES UTILISATEURS DE RÉCÉPTEUR DBS" à la page suivante.
- Maintenir **CH +/-** pressé, change le numéro de canal rapidement.

Réglez la vitesse de la bande

Appuyez sur **SP/EP** pour régler la vitesse de la bande.

Retournez à l'écran normal

Appuyez sur **PROG.** ou **OK**.
"PROGRAMME COMPLET" (programme terminé) apparaît sur l'écran pendant environ 5 secondes, puis l'écran normal apparaît.

- Si "PROGRAMME NON-COMPLET SUPERPOSITION" apparaît, c'est qu'un autre programme chevauche le programme que vous venez de faire.

L'écran de vérification de programme apparaît et les programmes en conflit clignotent.

Vous pouvez alors corriger les programmes en conflit. Reportez-vous à "Quand les programmes se chevauchent" à la page 37.

Mettez en service le mode d'attente d'enregistrement par minuterie

Appuyez sur **TIMER**.

Le magnétoscope se met hors tension automatiquement et "⊖" apparaît sur l'affichage du panneau avant.

Pour réaliser un enregistrement par minuterie quotidiennement (lundi à vendredi) ou hebdomadairement

Appuyez sur **DAILY (M-F)** (numéro "8") ou sur **WEEKLY** (numéro "9") à n'importe quel moment entre les étapes ■ à ■. "JOUR" ou "SEMAINE" apparaît sur l'écran de programmation.

- Appuyez de nouveau sur la touche pour faire disparaître l'indication correspondante.

Pour utiliser le magnétoscope alors qu'il se trouve en mode d'attente d'enregistrement par minuterie

Appuyez sur **TIMER** pour annuler le mode d'attente d'enregistrement par minuterie, puis appuyez sur **POWER** pour mettre le magnétoscope sous tension. N'oubliez pas de remettre le magnétoscope en mode d'attente d'enregistrement par minuterie en appuyant de nouveau sur **TIMER** après avoir utilisé le magnétoscope; sinon, vous ne pourrez pas enregistrer les émissions souhaitées.

- Quand "MINUTERIE AUTO." (☞ pg. 39) est réglé sur "MARCHE", le mode d'attente d'enregistrement par minuterie est mis automatiquement en service quand le magnétoscope est mis hors tension. Il est annulé temporairement quand le magnétoscope est mis sous tension. Vous n'avez pas besoin dans ce cas d'appuyer sur **TIMER** pour mettre en ou hors service le mode d'attente d'enregistrement par minuterie.

REMARQUES:

- Même si une coupure de courant se produit, le magnétoscope conserve vos programmes d'enregistrement par minuterie. Cependant, l'heure, les réglages des canaux et les autres réglages des menus sont perdus si la coupure dure plus de 3 minutes. Par conséquent, quand l'alimentation est rétablie après une coupure de courant, ce qui suit se produit.
 1. Ce magnétoscope démarre les réglages automatiques pour régler à nouveau l'horloge et les canaux.
 2. Si le réglage de l'horloge et des canaux est effectué correctement, les programmes d'enregistrement par minuterie ont lieu normalement à l'heure de démarrage sauf si leur heure d'arrêt est dépassée.
- Les émissions qui commencent après minuit doivent avoir la date du lendemain.
- Une fois que l'enregistrement par minuterie est terminé, le magnétoscope se met hors tension automatiquement.
- Vous pouvez programmer un enregistrement par minuterie pendant qu'un enregistrement normal est en cours; le menu sur l'écran ne sera pas enregistré.
- Si la bande atteint sa fin pendant un enregistrement par minuterie, la cassette est éjectée automatiquement.
- Pour enregistrer par minuterie des canaux reçus par le sélecteur de câblodistribution, assurez-vous que le sélecteur est sous tension.

AVERTISSEMENT POUR LES UTILISATEURS DE RÉCEPTEUR DBS

Si vous utilisez un récepteur DBS (sauf si "RÉGL. RÉCEPTEUR DBS" est réglé sur "ARRÊT" ☞ pg. 19), l'indication de la bande (TV, CÂBLE ou DBS) apparaît sous l'indication du numéro de canal.

TV : Pour enregistrer par minuterie une émission de télévision ordinaire reçue sur le magnétoscope.

CÂBLE : Pour enregistrer par minuterie une émission de câblodistribution reçue sur le magnétoscope ou par l'intermédiaire d'un sélecteur (sauf si "RÉGL. SÉLECTEUR CÂBLE" est réglé sur "ARRÊT" ☞ pg. 16).

DBS : Pour enregistrer par minuterie une émission satellite reçue par l'intermédiaire d'un récepteur DBS.

PROGRAMME 1	
DEBUT	FIN
8:00 AM →	9:00 PM
DATE	CANAL
12/24/00	110 SP
DIM	DBS
APPUYEZ (+/- SP/EP 8=JOUR, 9=SEM.) APRÈS (OK)	
APPUYEZ (PROG.) POUR FINIR	

REMARQUE:

Si "BANDE" est réglé sur "TV" sur l'écran de réglage du syntoniseur (☞ pg. 13) et que "RÉGL. SÉLECTEUR CÂBLE" est réglé sur "ARRÊT" sur l'écran de réglage sélecteur câble (☞ pg. 16), "CÂBLE" ne sera pas affiché sur l'écran de programmation; Si "BANDE" est réglé sur "CÂBLE" ou que "RÉGL. SÉLECTEUR CÂBLE" est réglé sur "MARCHE", "TV" n'apparaît pas.

Si le numéro de canal entré nécessite que la bande soit réglée, "7=DBS" apparaît sur l'écran.

Si cela se produit, appuyez sur la **touche numérique "7 (DBS)"** pour choisir "DBS".

Mettez le magnéscope et le téléviseur sous tension et choisissez le canal 3 ou 4 du magnéscope (ou le mode vidéo) sur le téléviseur.

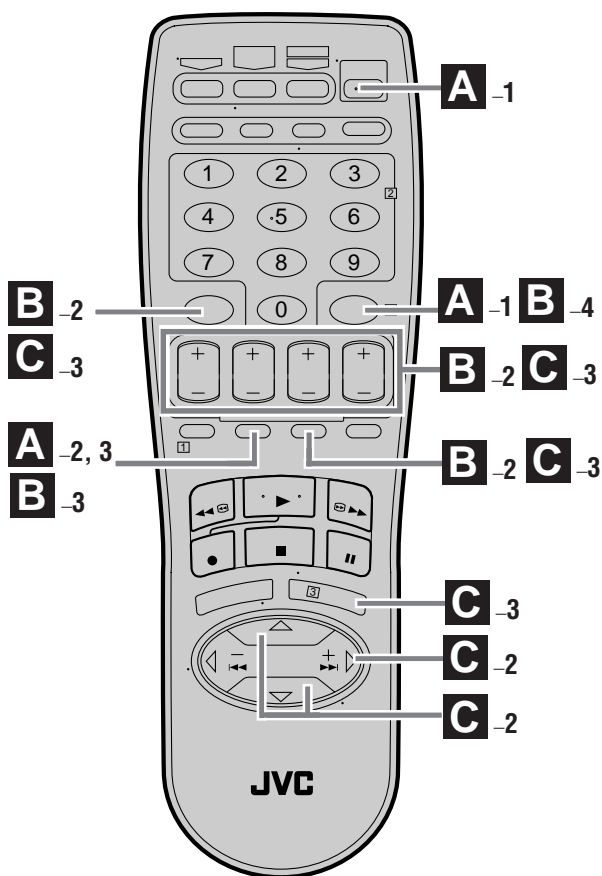

Autres fonctions pratiques de l'enregistrement par minuterie

Vous pouvez aussi utiliser les fonctions suivantes pour l'enregistrement par minuterie.

• Minuterie automatique (☞ pg. 39)

Quand "MINUTERIE AUTO." est réglé sur "MARCHE", le mode d'attente d'enregistrement par minuterie est mis automatiquement en service quand le magnéscope est mis hors tension. Il est annulé temporairement quand le magnéscope est mis sous tension. Vous n'avez pas besoin dans ce cas d'appuyer sur **TIMER** pour mettre en ou hors service le mode d'attente d'enregistrement par minuterie.

• Réglage automatique de la vitesse de la bande SP → EP (☞ pg. 40)

Si la bande n'est pas suffisamment longue pour que l'enregistrement soit réalisé entièrement en mode SP, le magnéscope change automatiquement sur le mode EP pour que l'enregistrement soit réalisé en entier. Cette fonction est particulièrement pratique si l'émission dure plus de 2 heures.

A Vérification des réglages programmés

1 Mettez la minuterie hors service

Appuyez sur **TIMER**, puis appuyez sur **POWER**.

- Quand "MINUTERIE AUTO." (☞ pg. 39) est réglé sur "MARCHE", vous n'avez pas besoin d'appuyer sur **TIMER**.

2 Appelez l'écran de vérification de programme

Appuyez sur **PROG.**

CHECK.

PR	DEBUT	FIN	CANAL	DATE
1	8:00P	10:00	12	12/24
2	10:00A	10:45	40	12/25
3	11:30P	1:00	125	12/25
4				
5				
6				
7				
8				

APPUYEZ (CHECK) → SUITE

3 Appelez l'écran de programmation

Appuyez de nouveau sur **PROG. CHECK** pour vérifier les programmes plus en détail. Chaque fois que vous appuyez sur **PROG. CHECK**, l'écran de programmation du programme suivant apparaît. Quand tous les écrans de programmation sont apparus, l'écran retourne à la normale.

B Annulation ou modification des réglages programmés

1 Appelez l'écran de programmation

Répétez les étapes 1 à 3 ci-dessus.

2 Annulez ou changez les réglages du programme

Pour annuler un programme, appuyez sur **CANCEL** quand l'écran de programmation du programme à annuler apparaît.

Pour modifier un programme, appuyez sur la touche appropriée: **START+/-**, **STOP+/-**, **DATE+/-**, **CH+/-**, et/ou **SP/EP** quand l'écran de programmation du programme à modifier apparaît.

3 Retournez à l'écran normal

Appuyez répétitivement sur **PROG. CHECK** jusqu'à ce que plus aucun écran de programmation n'apparaisse sur l'écran.

4 Remettez en service le mode d'attente d'enregistrement par minuterie

Appuyez sur **TIMER**.

- Quand "MINUTERIE AUTO." (☞ pg. 39) est réglé sur "MARCHE", le mode d'attente d'enregistrement par minuterie est remis en service automatiquement quand le magnéscope est mis hors tension.

C Quand les programmes se chevauchent

Si "PROGRAMME NON-COMPLET SUPERPOSITION" apparaît, c'est qu'un autre programme chevauche le programme que vous venez de réaliser. L'écran de vérification de programme apparaît et les programmes en conflit clignotent.

PROGRAMME NON-COMPLET
SUPERPOSITION

➔

PR	DEBUT	FIN	CANAL	DATE
1	8:00P	11:00	12	12/24
2	10:00A	10:45	40	12/25
3	11:30P	1:00	125	12/25
4	9:00P	10:00	10	12/24
5				
6				
7				
8				

(▲, ▼), APRÈS (▶) (PROG.) : FIN

EX. Le programme 1 (que vous venez juste de faire) et le programme 4 se chevauchent

1 Vérifiez les programmes en conflit

Les programmes qui se chevauchent clignotent sur l'écran.

2 Choisissez le programme à modifier

Appuyez sur **SHUTTLE PLUS** ▲▼, puis appuyez sur **SHUTTLE PLUS** ▷.

- Vous pouvez choisir uniquement les programmes que se chevauchent.

REMARQUE:

Si ce chevauchement ne vous gêne pas, appuyez sur **PROG.** pour terminer le réglage de l'enregistrement par minuterie. Référez-vous à "ATTENTION" ci-à droite. Si vous ne faites rien pendant environ 1 minute, le magnétoscope termine la programmation de la minuterie.

3 Annulez ou modifiez les réglages programmés

Pour annuler un programme, appuyez sur **CANCEL** quand l'écran de programmation du programme à annuler apparaît.

"PROGRAMME COMPLET" apparaît sur l'écran pendant environ 5 secondes, puis l'écran normal apparaît.

Pour modifier un programme, appuyez sur la touche appropriée: **START+/-**, **STOP+/-**, **DATE+/-**, **CH+/-**, et/ou **SP/EP** quand l'écran de programmation du programme à modifier apparaît, puis appuyez sur **OK**.

"PROGRAMME COMPLET" apparaît sur l'écran pendant environ 5 secondes, puis l'écran normal apparaît.

REMARQUE:

Si le chevauchement n'est pas résolu ou si un autre chevauchement existe avec le programme par minuterie corrigé, les programmes en conflit apparaissent de nouveau sur l'écran de vérification de programme. Répétez les étapes ci-dessus jusqu'à ce que le chevauchement soit résolu.

ATTENTION

S'il y a un conflit dans les programmes de la minuterie et que deux programmes se chevauchent, seules les parties apparaissant en gris seront enregistrées.

Cas 1: Le programme avec le plus petit numéro est enregistré.

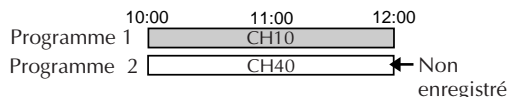

Cas 2: Le programme commençant le plus tôt est enregistré.

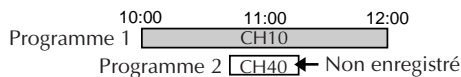

Cas 3: Le programme commençant le plus tôt est enregistré, suivi par la partie restante de l'autre programme.

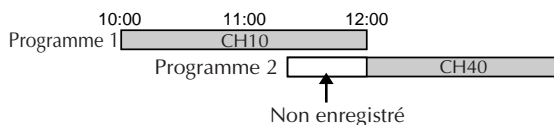

Réglage des fonctions utiles

Mettez le magnétoscope et le téléviseur sous tension et choisissez le canal 3 ou 4 du magnétoscope (ou le mode vidéo) sur le téléviseur.

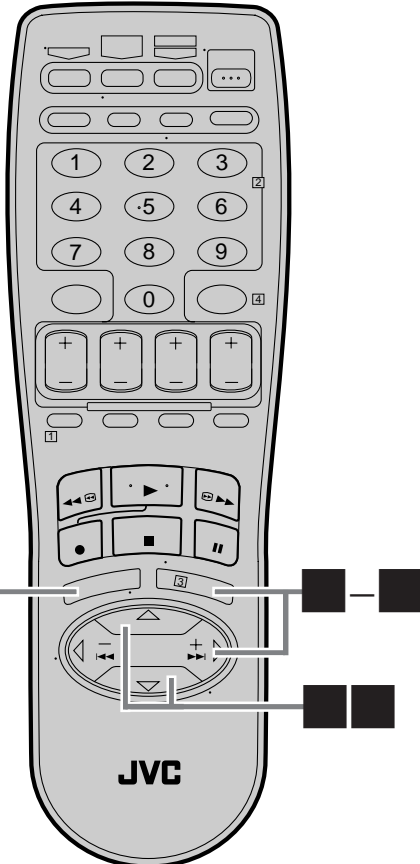
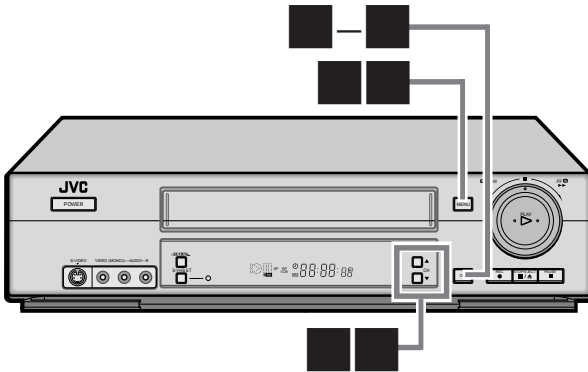

Vous pouvez utiliser les réglages des autres fonctions utiles sur l'écran Function Set en suivant la procédure décrite ci-dessous.

- Pour les fonctions accessibles sur l'écran Function Set, reportez-vous aux pages 39 à 42.

Appeler l'écran du menu principal

Appuyez sur **MENU**.

Appeler l'écran du réglage de fonction

Sur le panneau avant:

Appuyez sur **CH▲▼** pour déplacer la barre de mise en valeur (flèche) sur "FIXER FONCTION", puis appuyez sur **OK**.



Sur la télécommande:

Appuyez sur **SHUTTLE PLUS ▲▼** pour déplacer la barre de mise en valeur (flèche) sur "FIXER FONCTION", puis appuyez sur **OK** ou sur **SHUTTLE PLUS ▷**.

Choisissez la fonction

Sur le panneau avant:

Appuyez sur **CH▲▼** pour déplacer la barre de mise en valeur (flèche) sur la fonction souhaitée.

Sur la télécommande:

Appuyez sur **SHUTTLE PLUS ▲▼** pour déplacer la barre de mise en valeur (flèche) sur la fonction souhaitée.

Pour le HR-S4800U

FONCTIONS	PAGE PRÉCÉDENTE	PAGE PRÉCÉDENTE
→ CALIBRA. VIDÉO	→ FOND BLEU	→ ENTRE AUX ARRI. VIDÉO
CONTROLE IMAGE	SECOND AUDIO	MONTAGE REC-PAUSE
MINUTERIE AUTO.	MONITEUR AUDIO	
SUPERPOSER	MODE S-VHS	
SP→EP MINUTERIE	AV COMPU-LINK	
STABILISATEUR VIDÉO	ENTRÉ AUX ARRI.	
PAGE SUIVANTE	PAGE SUIVANTE	
APPUYEZ (▲,▼) APRÈS (OK)	APPUYEZ (▲,▼) APRÈS (OK)	APPUYEZ (▲,▼) APRÈS (OK)
APPUYEZ (MENU) POUR FINIR	APPUYEZ (MENU) POUR FINIR	APPUYEZ (MENU) POUR FINIR

Pour le HR-S3800U

FONCTIONS	PAGE PRÉCÉDENTE
→ CALIBRA. VIDÉO	→ FOND BLEU
CONTROLE IMAGE	SECOND AUDIO
MINUTERIE AUTO.	MONITEUR AUDIO
SUPERPOSER	MODE S-VHS
SP→EP MINUTERIE	AV COMPU-LINK
STABILISATEUR VIDÉO	ENTRÉ AUX ARRI.
PAGE SUIVANTE	
APPUYEZ (▲,▼) APRÈS (OK)	APPUYEZ (▲,▼) APRÈS (OK)
APPUYEZ (MENU) POUR FINIR	APPUYEZ (MENU) POUR FINIR

Changez les réglages

Sur le panneau avant:

Appuyez sur **OK**.

Sur la télécommande:

Appuyez sur **OK** ou sur **SHUTTLE PLUS ▷**.

Retournez à l'écran normal

Appuyez sur **MENU**.

* Le réglage par défaut est en caractères **gras** dans le tableau ci-dessous.

<p>■ CALIBRA. VIDÉO MARCHE ARRÊT</p>	<p>Quand cette fonction est réglée sur "MARCHE", ce magnéto-scope vérifie l'état de la bande en cours de lecture et effectue des compensations pour offrir les images de la meilleure qualité possible.</p> <p>REMARQUES:</p> <ul style="list-style-type: none"> ● Pendant la lecture, cette fonction est toujours en service même si "CALIBRA. VIDÉO" apparaît juste au début de l'alignement automatique. ● Pendant l'enregistrement, cette fonction fonctionne uniquement pour le premier enregistrement EP et le premier enregistrement SP d'une cassette insérée. Pour l'enregistrement par minuterie, cette fonction vérifie la condition de la bande pour l'enregistrement EP et l'enregistrement SP avant que le premier enregistrement par minuterie commence. ● Lors de la lecture de cassettes de location ou de cassettes enregistrées sur d'autres magnéto-scope, réglez cette fonction sur "MARCHE" ou "ARRÊT", le réglage qui vous permet d'obtenir la meilleure image possible.
<p>■ CONTROLE IMAGE AUTO (NORM): Normalement choisissez ce réglage. La qualité d'image est ajustée automatiquement. Quand "CALIBRA. VIDÉO" est sur "ARRÊT", "NORM" apparaît à la place d'"AUTO".</p> <p>MONTAGE: Minimise les dégradations de l'image pendant le montage (enregistrement et lecture).</p> <p>VELOUTÉE: Réduit la dureté de l'image lors du visionnement de bandes usées contenant beaucoup de bruit.</p> <p>PRONONCÉ: Éclaircit l'image et accentue les bords lors du visionnement d'images avec des couleurs fades et des surfaces unicolores telles que l'on trouve dans les dessins animés.</p>	<p>Cette fonction vous aide pour ajuster la qualité de l'image de lecture en fonction de vos préférences.</p> <p>REMARQUES:</p> <ul style="list-style-type: none"> ● Quand vous choisissez "MONTAGE", "VELOUTÉE" ou "PRONONCÉ", le mode choisi ne change plus jusqu'à ce que vous fassiez un nouveau choix. ● Choisissez "MONTAGE" lors du montage d'une cassette (cf. pg. 45, 46 et 49). Une fois que le montage de cassette est terminé, choisissez "AUTO" ("NORM" quand "CALIBRA. VIDÉO" est sur "ARRÊT".)
<p>■ MINUTERIE AUTO. MARCHE ARRÊT</p>	<ul style="list-style-type: none"> ● Quand cette fonction est réglée sur "MARCHE": Le mode d'attente d'enregistrement par minuterie est mis en service automatiquement quand le magnéto-scope est mis hors tension. Il est annulé temporairement quand le magnéto-scope est mis sous tension. Vous n'avez donc pas besoin d'appuyer sur TIMER pour mettre l'attente d'enregistrement par minuterie en et hors service. ● Quand cette fonction est réglée sur "ARRÊT": Vous devez appuyer sur TIMER pour mettre en service ou hors service le mode d'attente d'enregistrement par minuterie.
<p>■ SUPERPOSER MARCHE ARRÊT</p>	<p>Quand cette fonction est réglée sur "MARCHE", des informations sur l'état du magnéto-scope apparaissent sur l'écran (fonction d'affichage sur l'écran).</p> <p>REMARQUES:</p> <ul style="list-style-type: none"> ● Quand vous utilisez ce magnéto-scope comme magnéto-scope lecteur pour le montage d'une bande, assurez-vous de régler cette fonction sur "ARRÊT"; sinon, les informations sur l'état du magnéto-scope (affichage sur l'écran) seront enregistrées sur la bande montée. ● Si vous choisissez un canal sur lequel aucun signal n'est reçu, le numéro de canal est affiché quel que soit le réglage de cette fonction.

* Le réglage par défaut est en caractères **gras** dans le tableau ci-dessous.

<p>■ SP → EP MINUTERIE AUTO ARRÊT</p>	<p>Quand cette fonction est réglée sur "AUTO", le magnétoscope passe automatiquement sur mode EP pour que l'enregistrement puisse être réalisé en entier s'il n'y a pas assez de place sur la bande et que l'enregistrement par minuterie a été réglé sur le mode SP.</p> <p>Par exemple... Enregistrement d'une émission de 140 minutes sur une cassette de 120 minutes</p> <table border="1" data-bbox="581 401 1171 459"> <tr> <td style="text-align: center;">Environ 110 minutes</td> <td style="text-align: center;">Environ 30 minutes</td> </tr> <tr> <td style="text-align: center;">Mode SP</td> <td style="text-align: center;">Mode EP</td> </tr> </table> <p>Assurez-vous que cette fonction est réglée sur "AUTO" avant que l'enregistrement par minuterie démarre.</p> <p>REMARQUES:</p> <ul style="list-style-type: none"> • Si vous avez programmé le magnétoscope pour enregistrer 2 émissions ou plus, la deuxième émission ou l'une des suivantes risque de ne pas pouvoir être enregistrée sur la bande restante quand cette fonction est réglée sur "AUTO". Dans ce cas, n'utilisez pas cette fonction, mais changez la vitesse de la bande manuellement pendant la programmation de la minuterie. • Pour s'assurer que l'enregistrement puisse être enregistré entièrement sur la bande, cette fonction peut laisser un petit passage non enregistré à la fin de la bande. • Il peut y avoir certains bruits et certaines interférences sonores à l'endroit où la bande passe du mode SP au mode EP sur la bande. • Cette fonction n'est pas disponible pendant l'enregistrement ITR (Enregistrement par minuterie instantanée) et ne fonctionnera pas avec les cassettes suivantes: T(ST)-30, T(ST)-60, T(ST)-90 et T(ST)-120. 	Environ 110 minutes	Environ 30 minutes	Mode SP	Mode EP
Environ 110 minutes	Environ 30 minutes				
Mode SP	Mode EP				
<p>■ STABILISATEUR VIDÉO OUI NON</p>	<p>Quand cette fonction est réglée sur "OUI", vous pouvez corriger automatiquement les vibrations verticales de l'image qui se produisent lors de la lecture d'enregistrements instables faits sur d'autres magnétoscopes.</p> <p>REMARQUES:</p> <ul style="list-style-type: none"> • Quand vous avez fini de regarder une cassette, remettez cette fonction sur "NON". • Quel que soit le réglage, cette fonction n'a aucun effet pendant l'enregistrement et pendant la lecture avec effets spéciaux. • L'affichage sur l'écran peut sautiller verticalement quand cette fonction est réglée sur "OUI". • Pour regarder des enregistrements avec sous-titres, réglez cette fonction sur "NON". 				
<p>■ FOND BLEU OUI NON</p>	<p>Quand cette fonction est réglée sur "OUI", l'écran du téléviseur devient tout bleu dans les cas suivants:</p> <ul style="list-style-type: none"> • Lors de la réception d'un canal inutilisé. • Lors de l'arrêt de la lecture. <p>REMARQUE: <i>Si vous souhaitez recevoir un canal instable avec des signaux faibles, réglez cette fonction sur "NON".</i></p>				
<p>■ SECOND AUDIO MARCHE ARRÊT</p>	<p>Quand cette fonction est réglée sur "MARCHE";</p> <ul style="list-style-type: none"> • Si une émission SAP est reçue, le son SAP est enregistré sur les deux pistes, normale et Hi-Fi. Le son principal n'est pas enregistré. • Si une émission non SAP est reçue, le son principal est enregistré sur les deux pistes, normale et Hi-Fi. <p>Quand cette fonction est réglée sur "ARRÊT", le son SAP ne peut pas être enregistré.</p>				

* Le réglage par défaut est en caractères **gras** dans le tableau ci-dessous.

<p>■ MONITEUR AUDIO</p> <p>HI-FI: Normalement, choisissez ce réglage. Le son Hi-Fi est reproduit.</p> <p>HI-FI G: Le son du canal Hi-Fi gauche est reproduit.</p> <p>HI-FI D: Le son du canal Hi-Fi droit est reproduit.</p> <p>NORM: Le son de la piste normale est reproduit.</p> <p>MIX: Les deux sons, de la piste Hi-Fi et de la piste normale sont mixés et reproduits</p>	<p>Ce magnétoscope peut enregistrer deux pistes sonores simultanément (normale et Hi-Fi) sur une cassette Hi-Fi stéréo.</p> <p>Vous pouvez choisir la ou les pistes sonores à écouter lors de la reproduction d'une bande Hi-Fi stéréo.</p> <p>De plus, lors de la lecture d'une cassette préenregistrée contenant deux programmes audio séparés sur les pistes Hi-Fi, vous pouvez choisir l'un ou l'autre en choisissant "HI-FI G" ou "HI-FI D".</p> <p>REMARQUES:</p> <ul style="list-style-type: none"> • Lors de la lecture d'une cassette monaurale, le son de la piste normale est entendu quel que soit le réglage. • Si la connexion HF (☞ pg. 7) est utilisée pour voir les images sur le téléviseur, le son sera monaural même si vous choisissez "HI-FI". • Vous pouvez aussi utiliser la touche A. MONITOR sur la télécommande pour choisir le son d'écoute souhaité. (☞ pg. 23)
<p>■ MODE S-VHS</p> <p>MARCHE</p> <p>ARRÊT</p>	<p>Vous pouvez déterminer quel mode d'enregistrement — mode S-VHS ou mode VHS — est utilisé pour l'enregistrement sur les cassettes S-VHS.</p> <p>Quand cette fonction est réglée sur "MARCHE", vous pouvez enregistrer sur les cassettes S-VHS avec la qualité d'image du S-VHS.</p> <p>Quand cette fonction est réglée sur "ARRÊT", vous pouvez enregistrer sur les cassettes S-VHS avec la qualité d'image VHS.</p> <p>REMARQUES:</p> <ul style="list-style-type: none"> • Le mode S-VHS vous permet de réaliser des enregistrements vidéo de grande qualité avec une résolution horizontale de 400 lignes, bien supérieure à la résolution ordinaire de 230 lignes des enregistrements VHS conventionnels. Pour obtenir la meilleure qualité d'image, nous vous recommandons d'enregistrer en mode S-VHS. (Mais rappelez-vous qu'un magnétoscope VHS conventionnel sans fonction SQPB ne peut pas reproduire les cassettes S-VHS enregistrées en mode S-VHS.) • Le réglage MODE S-VHS MODE n'affecte pas l'enregistrement sur les cassettes VHS. L'enregistrement sur les cassettes VHS est toujours réalisé en mode VHS, sauf lorsque vous utilisez le mode S-VHS ET (☞ pg. 27).
<p>■ AV COMPU-LINK</p> <p>MARCHE</p> <p>ARRÊT</p>	<p>La prise REMOTE PAUSE/AV COMPULINK sur le panneau arrière peut être utilisée comme prise REMOTE PAUSE ou comme prise AV COMPULINK.</p> <p>Quand cette fonction est réglée sur "MARCHE", vous pouvez utiliser cette prise comme prise AV COMPULINK.</p> <p>En connectant des appareils AV COMPULINK de JVC (voir l'illustration tels qu'un amplificateur (ou ampli-tuner) et un téléviseur, vous pouvez commander les appareils audio et vidéo à l'aide d'une seule touche via leurs prises AV COMPULINK.</p> <p>Par exemple: insérez simplement une cassette dans le magnétoscope et appuyez sur PLAY (▶) et les appareils AV COMPULINK se mettent automatiquement sous tension et le magnétoscope démarre la lecture. (Vous n'avez pas besoin d'appuyer sur PLAY (▶) si la languette de sécurité a été retirée.)</p> <p>Quand cette fonction est réglée sur "ARRÊT", vous pouvez utiliser cette prise comme prise REMOTE PAUSE. (☞ pg. 45)</p> <p>REMARQUE:</p> <p>La connexion varie en fonction du type de téléviseur JVC que vous utilisez. Référez-vous au mode d'emploi du téléviseur pour faire cette connexion.</p> <p style="text-align: right;">SUITE À LA PAGE SUIVANTE ➔</p>

* Le réglage par défaut est en caractères **gras** dans le tableau ci-dessous.

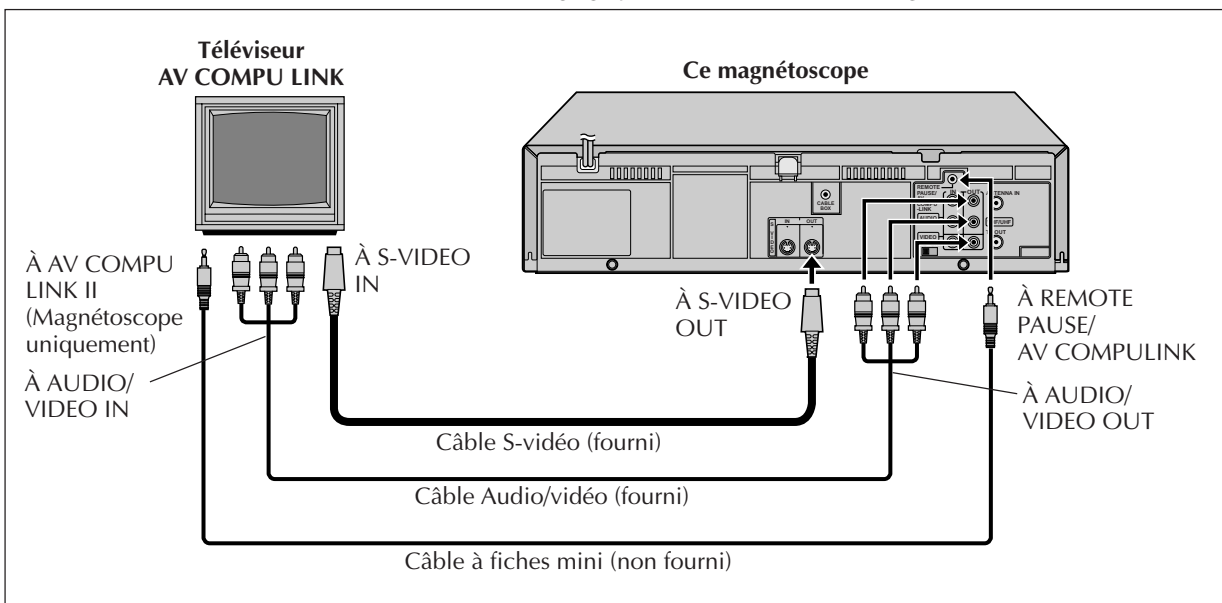

■ ENTRÉE AUX AVANT VIDÉO S-VIDÉO

Cette fonction est **UNIQUEMENT POUR LE HR-S4800U**.

Vous devez choisir la prise que vous souhaitez utiliser — VIDEO (composite) ou S VIDEO (signaux séparés Y/C) comme prise d'entrée vidéo sur le panneau avant.

Assurez-vous de choisir la prise correcte; sinon, vous ne pourrez pas enregistrer (faire de montage) sur ce magnéscope.

■ ENTRÉE AUX ARRI. VIDÉO S-VIDÉO

Vous devez choisir la prise que vous souhaitez utiliser — VIDEO (composite) ou S VIDEO (signaux séparés Y/C) comme prise d'entrée vidéo sur le panneau arrière.

Assurez-vous de choisir la prise correcte; sinon, vous ne pourrez pas enregistrer (faire de montage) sur ce magnéscope.

■ MONTAGE A. DUB INSERT AV DUB REC-PAUSE

Cette fonction est **UNIQUEMENT POUR LE HR-S4800U**.

Ce magnéscope est muni des fonctions de montage suivantes. Choisissez le mode de montage correct correspondant au type de montage envisagé **avant de commencer la procédure de montage** (☞ pg. 47 à 49).

- **Doublage audio** (A. DUB): Vous pouvez remplacer le son enregistré sur la piste normale par un nouveau son — par exemple, votre chanson préférée reproduite sur un lecteur CD. (☞ pg. 47)
- **Montage par insertion** (INSERT): Vous pouvez remplacer une scène enregistrée par une nouvelle scène enregistrée sur une autre cassette ou sur un autre appareil. L'image et le son enregistré sur la piste sonore Hi-Fi sont remplacés en même temps. (☞ pg. 48)
- **Doublage audio/vidéo** (AV DUB): Vous pouvez réaliser un doublage audio et un montage par insertion en même temps. Cela signifie que l'image et les sons enregistrés sur la piste sonore Hi-Fi et sur la piste sonore ordinaire sont remplacés en même temps. (☞ pg. 48)

Pour annuler la fonction de montage, choisissez "REC-PAUSE".

Annuler la fonction de montage après avoir terminé le montage d'une cassette.

- Éjecter la cassette ou mettre le magnéscope hors tension annule aussi la fonction de montage et règle cette fonction sur "REC-PAUSE".

Verrou parental

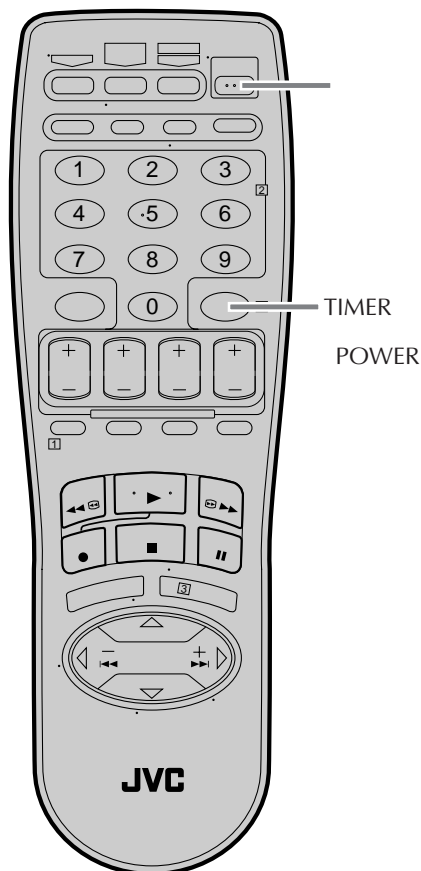

Vous pouvez mettre hors service les commandes du magnétoscope.

- Vous ne pouvez utiliser que la télécommande pour cette procédure.

Quand le magnétoscope est sous tension, maintenez pressé POWER sur la télécommande pendant plus de sept secondes.

Le magnétoscope se met hors tension et l'indicateur du verrou parental apparaît sur l'affichage du panneau avant.



Indicateur du verrou parental

- La fonction de verrou parental est maintenant en service et vous ne pouvez pas mettre le magnétoscope sous tension en appuyant sur la touche **POWER** sur le panneau avant.

Pour annuler le verrou parental, maintenez pressé **POWER** sur la télécommande jusqu'à ce que le magnétoscope se mette sous tension.

- Pendant un enregistrement par minuterie, appuyer sur **TIMER** met aussi hors service le verrou parental.

REMARQUES:

- Quand la fonction de verrou parental est en service, ranger la télécommande hors de la portée des enfants.
- Les programmes d'enregistrement par minuterie seront réalisés même si la fonction de verrou parental est en service.

Montage à partir d'un caméscope

Connexion

Ce magnétoscope (pour l'enregistrement)

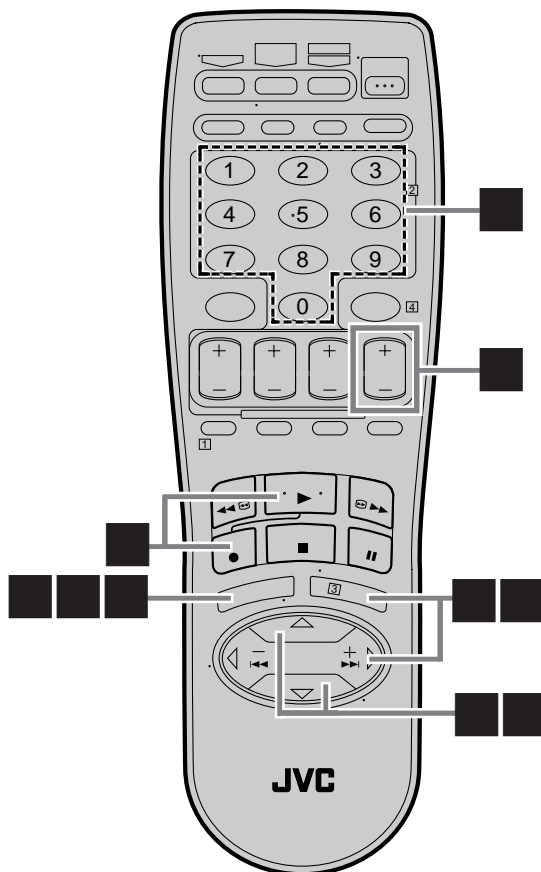
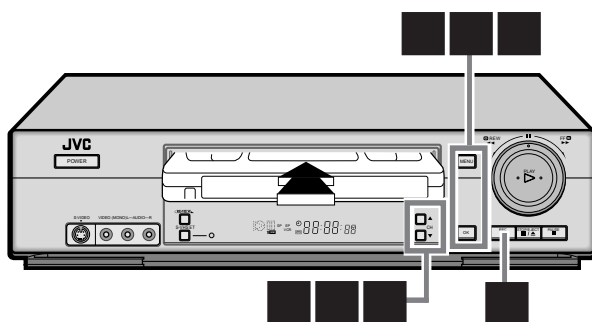
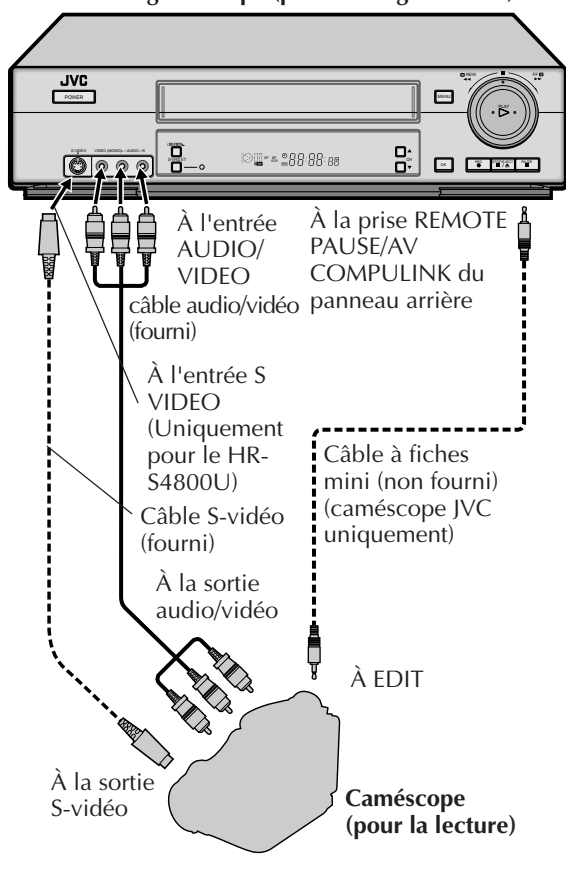

Diverses connexions pour le montage d'une bande

Les trois méthodes suivantes peuvent être utilisées pour le montage d'une bande.

- **Montage VHS à S-VHS (Connexion VIDEO-VIDEO):** Bien que la qualité de l'image soit limitée par la qualité VHS de l'original, la bande montée a une meilleure qualité d'image que celle réalisée avec un montage VHS à VHS.
- **Montage S-VHS à VHS (Connexion VIDEO-VIDEO):** Comme la source originale est enregistrée en mode S-VHS, la bande montée a une meilleure image que celle réalisée avec un montage VHS à VHS.
- **S-VHS à S-VHS (Connexion S-VIDEO):** La qualité S-VHS de l'image originale peut être copiée avec le minimum de dégradation d'image. C'est la meilleure méthode de montage que l'on puisse utiliser sur un magnétoscope S-VHS.

Vous pouvez utiliser un caméscope comme magnéto-scope lecteur et votre magnéto-scope comme magnéto-scope enregistreur.

Réalisez les connexions

Connectez un câble audio/vidéo entre les prises de sortie audio/vidéo du caméscope et les prises d'entrée audio/vidéo de votre magnéto-scope.

- Si le caméscope JVC est équipé d'une commande Master Edit, vous pouvez commander le magnéto-scope à partir du caméscope. Connectez le câble à fiches mini (non fourni avec ce magnéto-scope) de la façon illustrée ci-à gauche.
- Lors de l'utilisation d'un caméscope avec une sortie monaurale, connectez la prise de sortie audio du caméscope avec la prise d'entrée audio gauche de ce magnéto-scope.

Insérez une cassette

Insérez une cassette sur laquelle enregistrer dans ce magnéto-scope (pour l'enregistrement).

Choisissez le mode d'entrée sur ce magnéto-scope

Choisissez "L-1" — lors de la connexion du caméscope aux prises d'entrée audio/vidéo du panneau arrière.

Choisissez "F-1" — lors de la connexion du caméscope aux prises d'entrée audio/vidéo sur le panneau avant.

Sur le panneau avant:

Appuyez sur CH▲▼.

Sur la télécommande:

Appuyez sur la touche numérique "0 (AUX)" ou sur CH +/-.

Réglez "CONTROLE IMAGE" sur "MONTAGE"

Suivez la procédure décrite aux pages 38 et 39.

Si votre caméscope est de type JVC équipé d'une commande Master Edit Control — passez à l'étape ■. S'il n'est pas de type JVC équipé d'une commande Master Edit Control — passez à l'étape ■.

Réglez "AV COMPU-LINK" sur "ARRÊT"

Suivez la procédure décrite aux pages 38 et 41.

- La prise REMOTE PAUSE/AV COMPU-LINK fonctionne comme prise Remote Pause quand "AV COMPU-LINK" est réglé sur "ARRÊT".

Retournez à un écran normal

Appuyez sur MENU.

Démarrez la lecture

Appuyez sur PLAY (▶) sur le caméscope.

REMARQUE:

Si le caméscope est équipé d'une fonction de mise hors service superimpose/OSD (affichage sur l'écran), réglez-la sur "ARRÊT" avant de démarrer la lecture.

Démarrez l'enregistrement

Sur le panneau avant:

Appuyez sur REC (●).

Sur la télécommande:

Appuyez en même temps sur REC (●) et sur PLAY (▶).

- Si vous utilisez un caméscope JVC équipé d'une commande Master Edit Control, l'enregistrement commence automatiquement sur ce magnéto-scope. (Référez-vous au mode d'emploi du caméscope.)

REMARQUE:

Assurez-vous de choisir "AUTO" pour "CONTROLE IMAGE" (ou "NORM" quand "CALIBRA. VIDÉO" est réglé sur "ARRÊT") après avoir fini de copier une cassette (☞ pg. 38 et 39).

Montage sur ou à partir d'un autre magnéto

Connexion

Ex. Lors de l'utilisation de ce magnéto

Ce magnéto (pour la lecture)

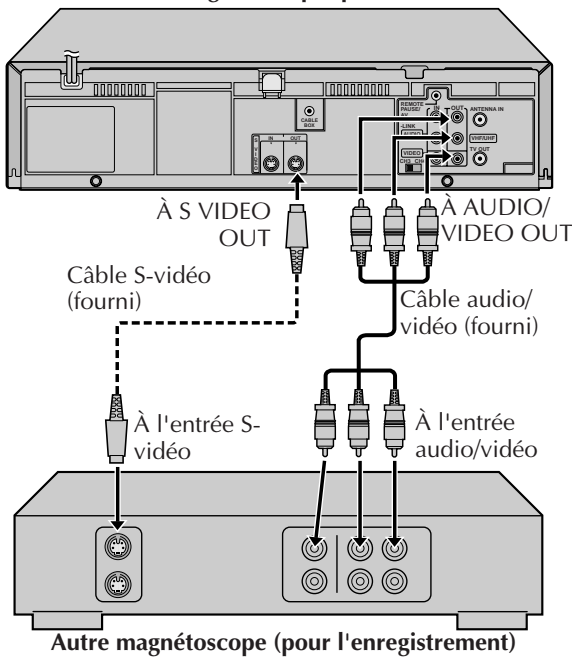

Vous pouvez utiliser votre magnéto

- Référez-vous aussi au mode d'emploi de l'autre magnéto pour les connexions et son fonctionnement.

Faites les connexions

Connectez un câble audio/vidéo entre les prises de sortie audio/vidéo du magnéto lecteur et les prises d'entrée audio/vidéo du magnéto enregistreur.

- Lors de l'utilisation de ce magnéto comme magnéto enregistreur, connectez les prises d'entrée audio/vidéo de ce magnéto aux prises d'entrée audio/vidéo de l'autre magnéto. Si le magnéto lecteur est monaural, connectez la prise de sortie audio du magnéto lecteur à la prise d'entrée audio gauche de ce magnéto.

Insérez les cassettes

Insérez la cassette de lecteur dans le magnéto lecteur et la cassette sur laquelle enregistrer dans le magnéto enregistreur.

Choisissez le mode d'entrée sur le magnéto enregistreur

Choisissez l'entrée extérieure correcte sur l'autre magnéto.

- Sur ce magnéto (quand il est utilisé comme magnéto enregistreur); Choisissez "L-1" — lors de la connexion de l'autre magnéto aux prises d'entrée audio/vidéo du panneau arrière. Choisissez "F-1" — lors de la connexion de l'autre magnéto aux prises d'entrée audio/vidéo sur le panneau avant.

Sur le panneau avant:

Appuyez sur CH▲▼.

Sur la télécommande:

Appuyez sur la touche numérique "0 (AUX)" ou sur CH +/-.

REMARQUE:

Lors de l'utilisation de ce magnéto comme magnéto enregistreur, réglez correctement la prise d'entrée vidéo (☞ pg. 38 et 42).

Choisissez la fonction montage

Réglez la fonction MONTAGE sur "MARCHE" sur les magnétos s'ils sont équipés d'un tel mode.

- Sur ce magnéto, réglez "CONTROLE IMAGE" sur "MONTAGE" en suivant la procédure décrite aux pages 38 et 39.

Démarrez la lecture

Appuyez sur PLAY (▶) sur le magnéto lecteur.

REMARQUE:

Si le magnéto lecteur est équipé d'une fonction de mise hors service superimpose/OSD (affichage sur l'écran), réglez-la sur "ARRÊT" avant de démarrer la lecture (☞ pg. 38 et 39).

Démarrez l'enregistrement

Appuyez sur REC (●) sur le magnéto enregistreur.

REMARQUE:

Assurez-vous de choisir "AUTO" pour "CONTROLE IMAGE" (ou "NORM" quand "CALIBRA. VIDÉO" est réglé sur "ARRÊT") après avoir fini de copier une cassette (☞ pg. 38 et 39).

Doublage audio

(UNIQUEMENT POUR LE HR-S4800U)

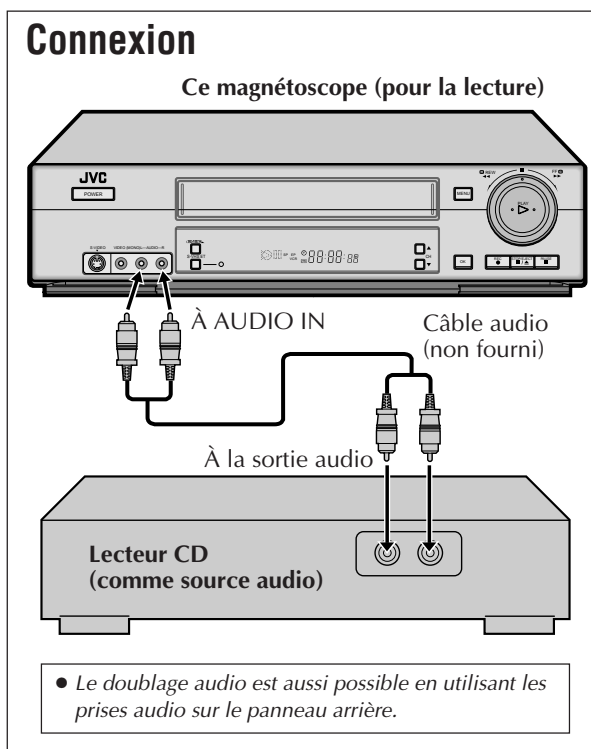

Vous pouvez remplacer le son enregistré sur la piste normale par le son que vous souhaitez — par exemple, votre chanson préférée reproduite sur un lecteur CD.

- Référez-vous aussi au mode d'emploi de l'autre appareil pour sa connexion et son utilisation.

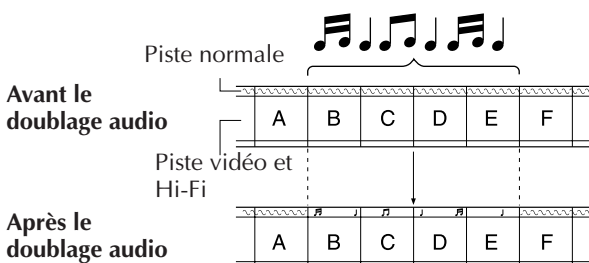

Faites les connexions

Connectez un câble audio entre les prises d'entrée audio du magnétoscope et les prises de sortie audio de l'appareil audio.

- Si l'appareil audio est monaural, connectez la prise AUDIO L (MONO) sur le magnétoscope.

Insérez une cassette et préparez la source audio

Choisissez le mode d'entrée

Choisissez "F-1" — lors de la connexion de l'autre magnétoscope aux prises d'entrée audio/vidéo du panneau avant.

Choisissez "L-1" — lors de la connexion de l'autre magnétoscope aux prises d'entrée audio/vidéo sur le panneau arrière.

Sur le panneau avant:

Appuyez sur CH▲▼.

Sur la télécommande:

Appuyez sur la touche numérique "0 (AUX)" ou sur CH +/-.

Réglez "EDIT FUNCTION" sur "A. DUB"

Suivez la procédure décrite aux pages 38 et 42.

- Assurez-vous de régler "MONTAGE" sur "RECPAUSE" après avoir fini le montage de la bande. Cela annule la fonction de montage.

Localisez le point de départ

- Appuyez sur **PLAY** (▶) pour démarrer la lecture.
- Appuyez sur **PAUSE** (⏸) quand vous avez trouvé le début de la scène pour laquelle vous souhaitez réaliser le doublage audio.

Entrez en mode de montage

Appuyez sur **REC** (●).

- Le magnétoscope entre en mode de pause de doublage audio.
- clignote et ▶ et ■ s'allument sur l'affichage du panneau avant.

Démarrez le doublage audio

Appuyez sur **PLAY** (▶) sur ce magnétoscope et démarrez la lecture sur la source audio.

- clignote et ▶ est apparaît sur l'affichage du panneau avant.

Pour arrêter le doublage audio

Appuyez sur **STOP** (■) sur la télécommande ou sur **STOP/EJECT** (■ / ▲) sur le panneau avant.

- Le doublage audio s'arrête automatiquement quand le compteur atteint l'indicateur "0:00:00", et le magnétoscope entre en mode de lecture normale.

REMARQUES:

- Pendant le doublage audio, le son enregistré sur la piste normale est choisi comme son d'écoute. Si vous souhaitez écouter le son Hi-Fi ou un son mixé (son Hi-Fi et son monaural), référez-vous à "Sélection du son du moniteur — Moniteur audio" (☞ pg. 23).
- Le doublage audio ne peut pas être réalisé sur une cassette sans languette de sécurité.
- Lors de la lecture d'une cassette sur laquelle a été réalisé un doublage audio, choisissez le son souhaité. Référez-vous à "Sélection du son du moniteur — Moniteur audio" (☞ pg. 23).
- L'image peut être déformée lors d'un arrêt sur image d'une bande sur laquelle un doublage audio a été réalisé.

Montage à insertion et doublage AV

(UNIQUEMENT POUR LE HR-S4800U)

Connexion

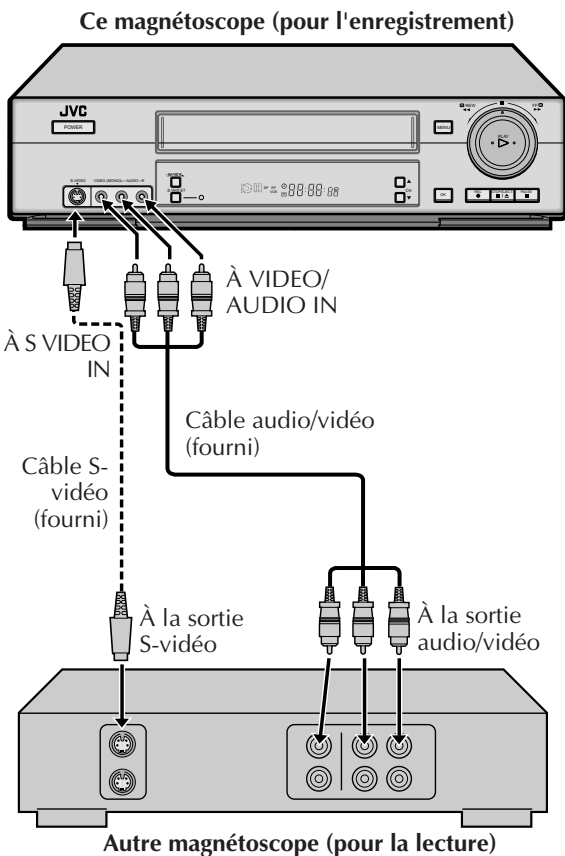

- Le montage à insertion et le doublage AV sont aussi possibles en utilisant les prises audio/vidéo sur le panneau arrière.

Référez-vous aussi au mode d'emploi de l'autre appareil pour sa connexion et son utilisation.

Montage à insertion: Vous pouvez remplacer une scène enregistrée par une nouvelle scène d'une autre cassette ou avec un autre appareil. L'image et le son enregistré sur la piste Hi-Fi sont remplacés en même temps.

Doublage audio/vidéo: Vous pouvez réaliser un doublage audio et un montage à insertion en même temps. Cela signifie que l'image et le son enregistré sur la piste sonore Hi-Fi et sur la piste sonore normale sont remplacés en même temps.

- Pour le doublage audio/vidéo, vous pouvez monter les images et le son en utilisant différentes sources; connectez la source vidéo aux prises d'entrée vidéo et la source audio aux prises d'entrée audio.

Montage à insertion

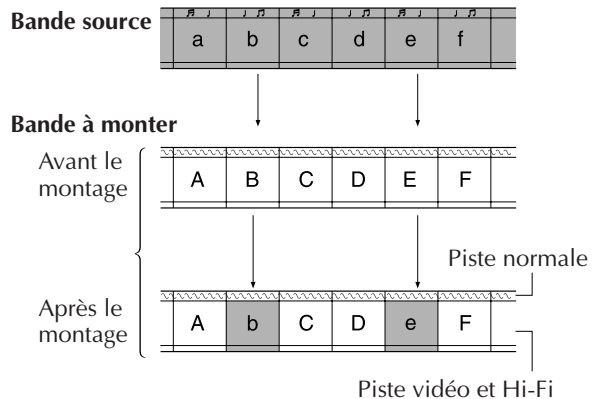

Doublage AV

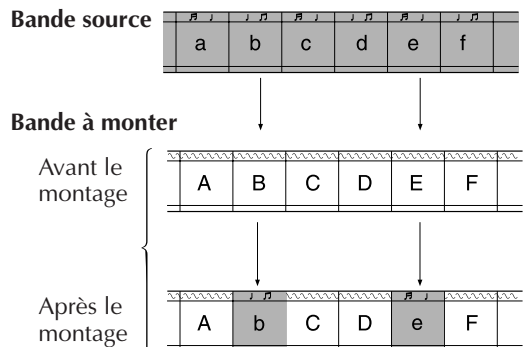

Faites les connexions

Connectez un câble audio/vidéo entre les prises d'entrée audio/vidéo du magnétoscope et les prises de sortie audio/vidéo de l'autre appareil.

Préparez les bandes

Insérez la bande source sur l'autre magnétoscope et la bande à monter sur ce magnétoscope.

Choisissez le mode d'entrée

Choisissez "F-1" — lors de la connexion de l'autre appareil aux prises d'entrée audio/vidéo du panneau avant.

Choisissez "L-1" — lors de la connexion de l'autre appareil aux prises d'entrée audio/vidéo sur le panneau arrière.

Sur le panneau avant:

Appuyez sur **CH▲▼**.

Sur la télécommande:

Appuyez sur la **touche numérique "0 (AUX)"** ou sur **CH +/-**.

Choisissez la fonction de montage souhaitée

Réglez "MONTAGE" sur "INSERT" ou sur "AV DUB", selon le type de montage que vous souhaitez utiliser, en suivant la procédure décrite aux pages 38 et 42.

- Assurez-vous de régler "MONTAGE" sur "REC-PAUSE" après avoir fini le montage de la bande. Cela annule la fonction de montage.

Choisissez la prise d'entrée vidéo

Suivez la procédure décrite aux pages 38 et 42.

Lors de l'utilisation de la prise S VIDEO, réglez "ENTRÉ AUX AVANT" (ou "ENTRÉ AUX ARRI." si vous utilisez les prises du panneau arrière) sur "S-VIDÉO".

Lors de l'utilisation de la prise VIDEO, réglez "ENTRÉ AUX AVANT" (ou "ENTRÉ AUX ARRI.") sur "VIDÉO".

Choisissez le mode de montage

Réglez le mode de montage sur "MARCHE" sur source s'il est équipé d'une telle fonction.

- Sur ce magnétoscope, réglez "CONTROLE IMAGE" sur "MONTAGE" en suivant la procédure décrite aux pages 38 et 39.

Choisissez le point de fin du montage

- Appuyez sur **PLAY (▶)** pour démarrer la lecture.
- Appuyez sur **PAUSE (||)** quand vous avez trouvé la fin de la scène que vous souhaitez monter.
- Appuyez sur **C. RESET** de façon que l'indication du compteur devienne "0:00:00".

REMARQUE:

Vous pouvez aussi utiliser **REW (◀◀)** ou la bague **SHUTTLE** pour localiser le point de fin du montage (Référez-vous à "Lecture avec effets spéciaux": ☞ pg. 28).

Localiser le point de début

Utilisez **REW (◀◀)** ou la bague **SHUTTLE** pour rebobiner la bande (référez-vous à "Lecture avec effets spéciaux": ☞ pg. 28).

Quand vous avez trouvé le début de la scène que vous souhaitez monter, appuyez sur **PAUSE**.

Mettez le mode de montage en service

Appuyez sur **REC (●)**.

- Assurez-vous que le format d'enregistrement (VHS, S-VHS ou S-VHS ET) réglé sur le magnétoscope est le même que celui utilisé pour l'enregistrement original de la cassette.
- Pendant le mode de pause du montage à insertion (○, ▶ et ▢ s'allument sur l'affichage du panneau avant.)
- Pendant le mode de pause du doublage AV (○ et ▶ clignotent et ▢ s'allument sur l'affichage du panneau avant.)

Démarrez le montage

Appuyez sur **PLAY (▶)** sur ce magnétoscope et démarrez la lecture sur l'autre appareil en même temps.

- Pendant le mode de montage à insertion (○ et ▶ s'allument sur l'affichage du panneau avant.)
- Pendant le mode de montage AV (○ et ▶ clignote sur l'affichage du panneau avant.)
- Quand l'indication du compteur atteint "0:00:00", le montage s'arrête automatiquement et le magnétoscope entre en mode de lecture normale.

Pour arrêter le montage à n'importe quel moment pendant l'enregistrement

Appuyez sur **STOP (■)** sur la télécommande ou sur **STOP/EJECT (■ / ▲)** sur le panneau avant.

REMARQUES:

- Assurez-vous de choisir "AUTO" pour "CONTROLE IMAGE" (ou "NORM" quand "CALIBRA. VIDÉO" est réglé sur "ARRÊT") après avoir terminé le montage de la bande (☞ pg. 38 et 39).
- Le montage ne peut pas être réalisé sur une cassette sans languette de sécurité.
- La vitesse d'enregistrement (SP/EP) est déterminée par l'enregistrement précédent qui doit être remplacé. Si la vitesse d'enregistrement change sur la bande à monter pendant le montage de la bande, les images insérées seront déformées à l'endroit où la vitesse d'enregistrement change.
- Lors du montage d'une bande, une petite portion de l'enregistrement précédent au point de départ du montage sera effacée de la bande montée.

Réglage de la marque du téléviseur

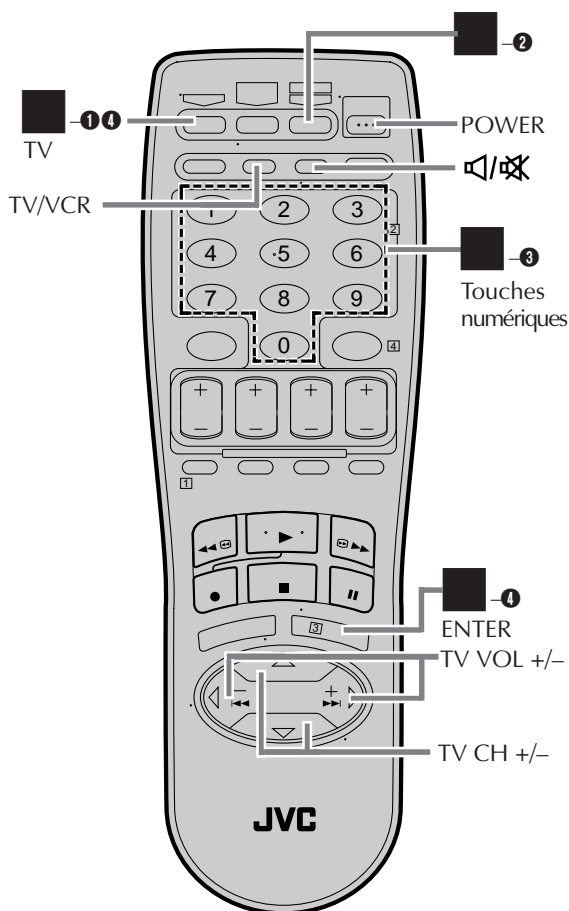

Cette télécommande peut commander certaines fonctions des téléviseurs du tableau ci-contre. Sans aucun réglage, vous pouvez commander un téléviseur JVC.

Mettez le téléviseur sous tension

Mettez le téléviseur sous tension en utilisant l'interrupteur d'alimentation du téléviseur ou de sa télécommande.

Réglez le code de la marque du téléviseur

Suivez l'exemple ci-dessous.

- ❶ Maintenez pressé **TV**.
- ❷ Appuyez sur **MBR SET**.
- ❸ Appuyez sur les **touches numériques** pour entrer le code de la marque de votre téléviseur en vous référant au tableau ci-contre.
- ❹ Appuyez sur **OK**, et relâchez **TV**.
Le téléviseur doit se mettre hors tension. S'il le fait, essayez les autres opérations ci-dessous (☞ étapes ■).

- Une fois que vous avez réglé la télécommande pour commander le téléviseur, vous n'avez plus besoin de le régler jusqu'à ce que vous ne changiez les piles de la télécommande.
- PANASONIC a deux codes. Si le téléviseur ne fonctionne pas avec le premier code, essayez l'autre.

Commandez le téléviseur

En tenant **TV** pressé, appuyez sur l'une des touches suivantes: **POWER**, **TV/VCR**, **TV CH +/-**, **☞/☒** (Silencieux), **TV VOL +/-** et les **touches numériques**.

- Pour certaines marques, vous aurez peut-être besoin d'appuyer sur **ENTER** après avoir appuyé sur les **touches numériques** pour entrer un numéro de canal.

REMARQUES:

- Selon le type de téléviseur, il se peut que certaines fonctions ou toutes les fonctions ne puissent pas être commandées avec cette télécommande.
- Il n'est pas possible de commander un téléviseur qui ne possède pas de capteur de télécommande.

(Ex.) Pour régler la télécommande sur RCA 05:

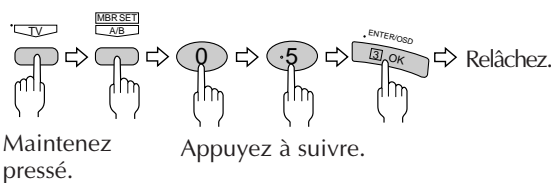

MARQUE DU TÉLÉVISEUR	CODE DE LA MARQUE
JVC	01, 03
HITACHI	10
MAGNAVOX	02
MITSUBISHI	03
PANASONIC	04, 11
RCA	05
SHARP	06
SONY	07
SAMSUNG	12
SANYO	13
SEARS	13
TOSHIBA	08
ZENITH	09

Réglage de la marque du sélecteur

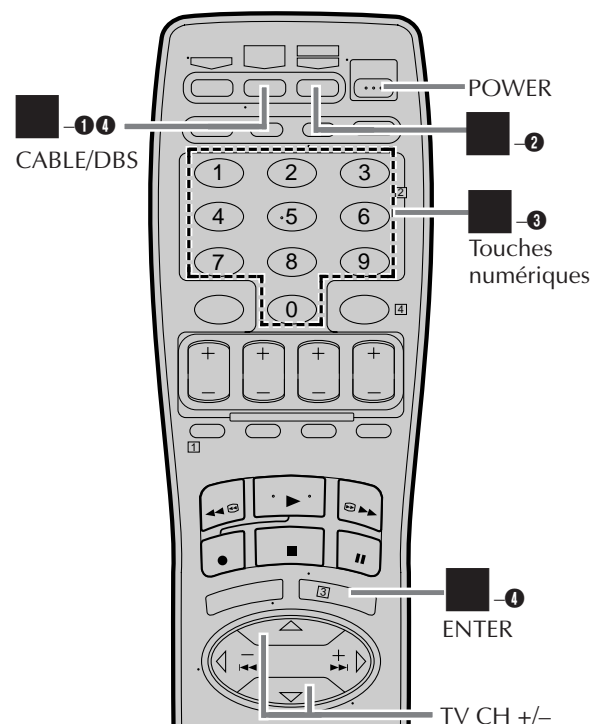

MARQUE DU SÉLECTEUR	CODE DE LA MARQUE
ARCHER	01, 05, 17
CABLETENNA	01, 17
CABLEVIEW	15, 16, 17, 21, 25
CITIZEN	15, 16, 17, 21, 25
CURTIS	02
DIAMOND	01, 17
EASTERN	19
GC BRAND	15, 16, 17, 21, 25
GEMINI	15
GENERAL INSTRUMENTS	01, 04, 06, 11, 12, 15, 28
HAMLIN	10, 18, 19, 23
JASCO	15
JERROLD	01, 04, 06, 11, 12, 15, 28
NOVAVISION	02
OAK	07
PANASONIC	13, 14
PULSER	15, 16, 17, 21, 25
RCA	13, 14
REGAL	10, 18, 19, 23
REGENCY	19
REMBRANDT	01, 16, 17
SAMSUNG	05, 16, 24
SCIENTIFIC ATLANTA	02
SIGMA	07
SL MARX	05, 16, 17, 24, 25
SPRUCER	13, 14
STARGATE	05, 15, 16, 17, 21, 24, 25
TELEVIEW	05, 16, 24
TOCOM	01, 04, 16
UNIKA	01, 17
UNIVERSAL	16, 17, 25
VIDEOWAY	03, 09, 22
ZENITH	03, 09, 22

Cette télécommande peut commander certaines fonctions des sélecteurs du tableau ci-contre. Certaines marques de sélecteur possèdent plus d'un code. Si votre code ne fonctionne pas avec le code spécifié, essayez les autres.

Mettez le sélecteur sous tension

Mettez le sélecteur sous tension en utilisant l'interrupteur d'alimentation du sélecteur ou de sa télécommande.

Entrez le code de la marque du sélecteur

Suivez l'exemple ci-dessous.

- 1 Maintenez pressé **CABLE/DBS**.
- 2 Appuyez sur **MBR SET**.
- 3 Appuyez sur les **touches numériques** pour entrer le code de la marque de votre sélecteur en vous référant au tableau ci-contre.
- 4 Appuyez sur **OK**, et relâchez **CABLE/DBS**.
Le sélecteur doit se mettre hors tension. S'il le fait, essayez les autres opérations ci-dessous (☞ étapes ■).

- Une fois que vous avez réglé la télécommande pour commander le sélecteur, vous n'avez plus besoin de le régler jusqu'à ce que vous ne changiez les piles de la télécommande.

Commandez le sélecteur

Tout en tenant **CABLE/DBS** pressé, appuyez sur l'une des touches suivantes: **POWER**, **TV CH +/-**, et les **touches numériques**.

- Pour certaines marques, vous aurez peut-être besoin d'appuyer sur **ENTER** après avoir appuyé sur les **touches numériques** pour entrer un numéro de canal.
- Pour changer les canaux du sélecteur, appuyez sur **TV CH +/-** ou sur les **touches numériques**. (La touche **CH +/-** ne peut être utilisé que pour changer les canaux du magnétoscope.)

REMARQUES:

- Selon le type de sélecteur, il se peut que certaines fonctions ou toutes les fonctions ne puissent pas être commandées avec cette télécommande.
- Il n'est pas possible de commander un sélecteur qui ne possède pas de capteur de télécommande.
- Il n'est pas possible de régler la télécommande pour commander à la fois le sélecteur et le récepteur DBS. Vous ne pouvez la régler que pour commander l'un des deux.

(Ex.) Pour régler la télécommande sur RCA 14:

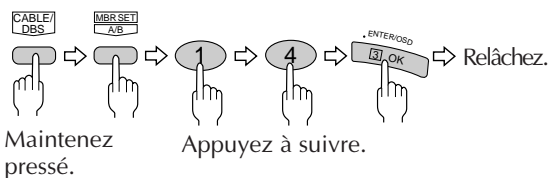

Réglage de la marque du récepteur DBS

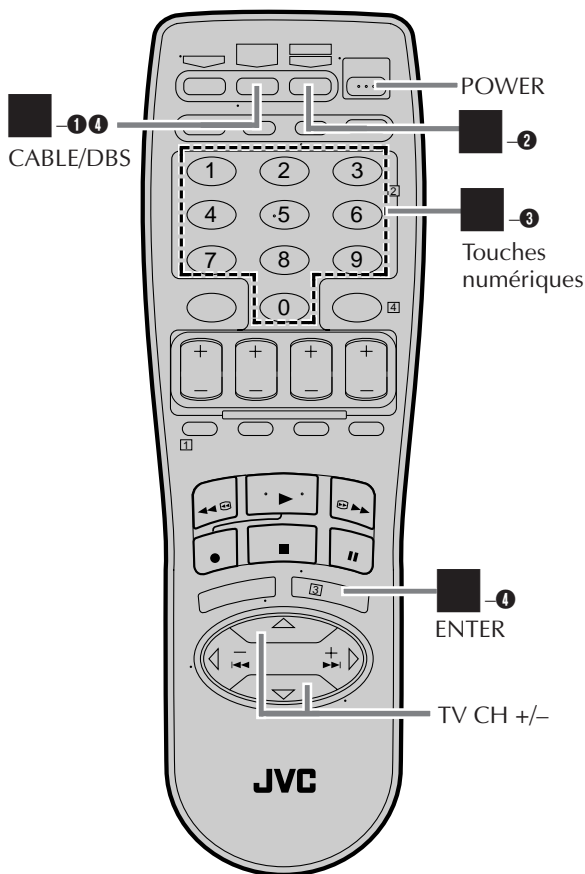

Cette télécommande peut commander certaines fonctions des récepteurs DBS (Direct Broadcast Satellite) du tableau ci-contre.

Mettez le récepteur DBS sous tension

Mettez le récepteur DBS sous tension en utilisant l'interrupteur d'alimentation du récepteur DBS ou de sa télécommande.

Entrez le code de la marque du récepteur DBS

Suivez l'exemple ci-dessous.

- ❶ Maintenez pressé **CABLE/DBS**.
- ❷ Appuyez sur **MBR SET**.
- ❸ Appuyez sur les **touches numériques** pour entrer le code de la marque de votre récepteur DBS en vous référant au tableau ci-contre.
- ❹ Appuyez sur **OK**, et relâchez **CABLE/DBS**. Le récepteur DBS doit se mettre hors tension. S'il le fait, essayez les autres opérations ci-dessous (→ étapes ■).

- Une fois que vous avez réglé la télécommande pour commander le récepteur DBS, vous n'avez plus besoin de le régler jusqu'à ce que vous ne changiez les piles de la télécommande.

Commandez le récepteur DBS

Tout en tenant **CABLE/DBS** pressé, appuyez sur l'une des touches suivantes: **POWER**, **TV CH +/-**, et les **touches numériques**.

- Pour certaines marques, vous aurez peut-être besoin d'appuyer sur **ENTER** après avoir appuyé sur les **touches numériques** pour entrer un numéro de canal.
- Pour changer les canaux du récepteur DBS, appuyez sur **TV CH +/-** ou sur les **touches numériques**. (La touche **CH +/-** ne peut être utilisée que pour changer les canaux du magnétoscope.)

REMARQUES:

- Selon le type de récepteur DBS, il se peut que certaines fonctions ou toutes les fonctions ne puissent pas être commandées avec cette télécommande.
- Il n'est pas possible de commander un récepteur DBS qui ne possède pas de capteur de télécommande.
- Il n'est pas possible de régler la télécommande pour commander à la fois le sélecteur et le récepteur DBS. Vous ne pouvez la régler que pour commander l'un des deux.

MARQUE DE RÉCEPTEUR DBS	CODE DE LA MARQUE
JVC (DISH Network)	51
ECHOSTAR (DISH Network)	51
PRIMESTAR	50
SONY (DSS)	41
RCA (DSS)	40

(Ex.) Pour régler la télécommande sur JVC 51:

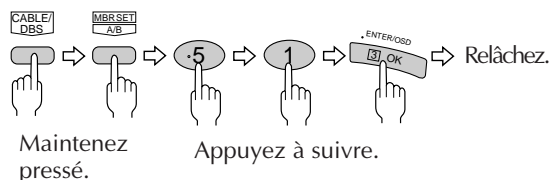

Modification du code de télécommande

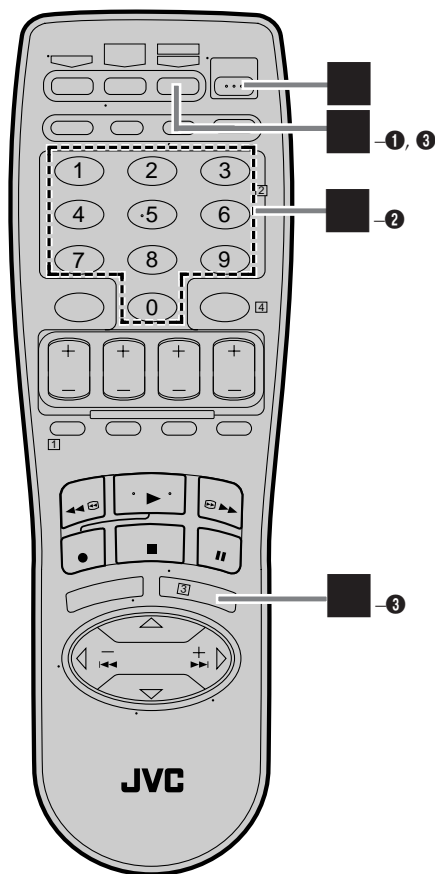

Cette télécommande est capable d'émettre deux codes de télécommande; l'un est pour les signaux de commande de code A et l'autre pour les signaux de commande de code B. Cette télécommande est préréglée pour émettre des signaux de code A parce que votre magnétoscope est réglé à l'origine pour répondre aux signaux de code A. Vous pouvez facilement modifier votre magnétoscope et la télécommande pour répondre aux signaux de code B. Lors de l'utilisation de deux magnétoscopes JVC, réglez les deux magnétoscopes et leur télécommande sur des codes différents de façon que vous puissiez les commander séparément.

Débranchez le magnétoscope

Débranchez le cordon d'alimentation de la prise secteur.

Réglez le code de télécommande de la télécommande

- ❶ Maintenez pressé A/B.
 - ❷ Appuyez sur la **touche numérique "2"**.
 - ❸ Appuyez sur **OK**, et relâchez A/B.
- La télécommande peut maintenant transmettre des signaux de télécommande de code B.

Branchez le magnétoscope

Branchez le cordon d'alimentation sur une prise secteur.

Mettez le magnétoscope sous tension

- Appuyez sur **POWER** sur la télécommande.
- Le magnétoscope répond maintenant aux signaux de commande de code B.
 - Pour régler à nouveau la télécommande et le magnétoscope pour les signaux de commande de code A, répétez la procédure ci-dessus mais appuyez sur la **touche numérique "1"** à l'étape ■.

Pour commander deux magnétoscopes avec la même télécommande

Vous pouvez commander deux magnétoscopes JVC en commutant le code de télécommande entre A et B (étape ■), les deux magnétoscopes étant réglés sur un code différent.

- Appuyez sur la **touche numérique "1"** pour les signaux de télécommande de code A et sur la **touche numérique "2"** pour les signaux de télécommande de code B. (Pour changer uniquement le code de télécommande de la télécommande, NE RÉALISEZ PAS les étapes ■, ■ et ■.)

(Ex.) Pour régler la télécommande sur le code B:

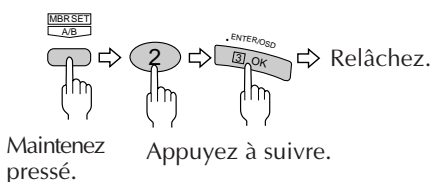

Avant de donner votre appareil à réparer, utilisez ce tableau et regardez si vous ne pouvez pas corriger votre problème. Les petits problèmes sont souvent faciles à corriger et vous n'aurez pas besoin d'envoyer l'appareil à réparer.

ALIMENTATION

SYMPTÔME	CAUSE POSSIBLE	CORRECTION
1. Pas d'alimentation.	<ul style="list-style-type: none"> Le cordon d'alimentation est débranché. 	Branchez le cordon d'alimentation.
2. L'horloge fonctionne mais le magnétoscope ne se met pas sous tension.	<ul style="list-style-type: none"> Le magnétoscope est en mode d'attente d'enregistrement par minuterie avec "MINUTERIE AUTO." réglé sur "ARRÊT" (☞ pg. 39). La fonction de verrou parental est en service. 	Appuyez sur TIMER pour mettre le mode hors service. Maintenez pressé POWER pendant plus de sept secondes pour annuler la fonction de verrou parental (☞ pg. 43).
3. La télécommande ne fonctionne pas.	<ul style="list-style-type: none"> Les piles sont usées. 	Remplacez les piles par des neuves.

INSERTION DE LA CASSETTE

SYMPTÔME	CAUSE POSSIBLE	CORRECTION
1. La cassette se bloque à mi-chemin pendant son insertion et est éjectée.	<ul style="list-style-type: none"> La cassette est insérée incorrectement. 	Assurez-vous que la fenêtre de la cassette est dirigée vers le haut, l'étiquette arrière vers vous et la flèche à l'avant de la cassette vers le magnétoscope et insérez la cassette.



















LECTURE

SYMPTÔME	CAUSE POSSIBLE	CORRECTION
1. La bande défile mais aucune image n'apparaît.	<ul style="list-style-type: none"> Si la connexion HF est utilisée (☞ pg. 7) pour voir les images, le canal du téléviseur est réglé incorrectement. Si la connexion AV est utilisée (☞ pg. 7) pour voir les images, le téléviseur est réglé sur le mauvais mode. 	Choisissez le canal 3 ou 4 sur le téléviseur. Choisissez le mode AV sur le téléviseur.
2. Il y a des coupures dans la piste sonore Hi-Fi.	<ul style="list-style-type: none"> L'alignement automatique est en service. 	Mettez-le hors service et ajustez-le manuellement (☞ pg. 23).
3. L'image de lecture est floue ou interrompue, même si les émissions télévisées sont claires.	<ul style="list-style-type: none"> Les têtes vidéo sont peut-être sales. 	Les têtes doivent être nettoyées. Consultez un revendeur JVC.
4. Le son Hi-Fi ne peut pas être entendu.	<ul style="list-style-type: none"> Le réglage du moniteur audio est incorrect. 	Réglez sur "HI-FI" (☞ pg. 23 ou 41).

ENREGISTREMENT

SYMPTÔME	CAUSE POSSIBLE	CORRECTION
1. L'enregistrement ne démarre pas.	<ul style="list-style-type: none"> Il n'y a pas de cassette en place. La cassette insérée a sa languette de protection retirée. 	Insérez une cassette. Retirez la cassette et recouvrez le trou d'un morceau de ruban adhésif, ou insérez une cassette avec une languette de sécurité intacte.
2. L'enregistrement de télévision n'est pas effectué correctement.	<ul style="list-style-type: none"> Le magnétoscope a été réglé sur le mode d'entrée "L-1" ou "F-1" par erreur. 	Choisissez le canal approprié sur le magnétoscope.
3. Le montage cassette à cassette ne fonctionne pas.	<ul style="list-style-type: none"> Les appareils n'ont pas été connectés correctement ou la prise vidéo correcte (S VIDEO ou VIDEO) n'est pas choisie. L'un des deux appareils a été mis hors tension. Le mode d'entrée du magnétoscope a été réglé incorrectement. 	Connectez les appareils correctement (☞ pg. 44 – 49) ou vérifiez le réglage "ENTRÉ AUX ARRI." (ou "ENTRÉ AUX AVANT" uniquement pour le HR-S4800U) (☞ pg. 42). Assurez-vous que tous les appareils sont sous tension. Choisissez le mode d'entrée approprié sur le magnétoscope enregistreur.

ENREGISTREMENT PAR MINUTERIE

SYMPTÔME	CAUSE POSSIBLE	CORRECTION
1. L'enregistrement par minuterie ne fonctionne pas.	<ul style="list-style-type: none"> ● L'horloge et/ou la minuterie ont été réglées incorrectement. ● La minuterie n'est pas en service. ● Le magnétoscope n'a pas été réglé correctement. 	Réglez l'horloge et/ou la minuterie correctement. Appuyez sur TIMER et vérifiez que  apparaît bien sur l'affichage du panneau avant. Recommencez les procédures de réglage. Assurez-vous que les numéros de canal guide correspondent bien aux numéros de canal du magnétoscope ou du sélecteur ( pg. 32).
2. La programmation de la minuterie ne fonctionne pas.	<ul style="list-style-type: none"> ● Un enregistrement par minuterie est en cours. 	La programmation de la minuterie ne peut pas être réalisée quand un enregistrement par minuterie est en cours. Attendez qu'il soit fini.
3.  et  sur le panneau avant, ne s'arrêtent pas de clignoter.	<ul style="list-style-type: none"> ● La minuterie est mise en service mais il n'y pas de cassette en place. 	Insérez une cassette avec sa languette de sécurité intacte ou avec le trou recouvert de ruban adhésif.
4. La cassette est éjectée automatiquement et  et  sur le panneau avant ne s'arrêtent pas de clignoter.	<ul style="list-style-type: none"> ● La cassette insérée a sa languette de sécurité retirée. 	Retirez la cassette et recouvrez le trou par un ruban adhésif ou remplacez-la par une cassette avec sa languette.
5.  clignote pendant 10 secondes et le mode de minuterie est mis en service.	<ul style="list-style-type: none"> ● TIMER a été pressé alors qu'il n'y avait pas de programme en mémoire ou qu'un programme n'a pas été réalisé correctement. 	Vérifiez les données programmées et refaites le réglage si nécessaire, puis appuyez de nouveau sur TIMER .
6. La cassette est éjectée automatiquement, le magnétoscope est mis hors tension et  et  ne s'arrêtent pas de clignoter.	<ul style="list-style-type: none"> ● La bande a atteint sa fin pendant un enregistrement par minuterie. 	Le programme n'a pas été réalisé entièrement. La prochaine fois, assurez-vous qu'il reste suffisamment de place sur la bande.
7. Les canaux de câblodistribution ne sont pas choisis automatiquement pendant l'enregistrement par minuterie.	<ul style="list-style-type: none"> ● La commande n'est pas connectée correctement au magnétoscope. ● Le canal de sortie choisi sur l'écran de réglage sélecteur câble est incorrect. ● Le sélecteur est hors tension. 	Connectez la télécommande correctement ( pg. 15). Après vérifier le numéro du canal de sortie du sélecteur, rappelez l'écran de réglage sélecteur câble et choisissez le numéro correct ( pg. 16). Assurez-vous qu'il est sous tension avant le démarrage de l'enregistrement par minuterie.
8. Les canaux satellite ne sont pas choisis automatiquement pendant l'enregistrement par minuterie.	<ul style="list-style-type: none"> ● La commande n'est pas connectée correctement au magnétoscope. ● Le canal de sortie choisi sur l'écran de réglage récepteur DBS est incorrect. ● La magnétoscope n'est pas réglé correctement pour commander le récepteur DBS. ● Le récepteur DBS est hors tension. 	Connectez la télécommande correctement ( pg. 18). Après avoir vérifié le numéro du canal de sortie du récepteur DBS, rappelez l'écran de réglage récepteur DBS et choisissez le numéro correct ( pg. 19). Réglez le code correct de la marque du récepteur DBS ( pg. 20). Assurez-vous qu'il est sous tension avant le démarrage de l'enregistrement par minuterie.
9. L'enregistrement par minuterie commence à l'heure mais le canal est toujours incorrect.	<ul style="list-style-type: none"> ● Bien que vous n'utilisiez pas de sélecteur ni de récepteur DBS, "RÉGL. SÉLECTEUR CÂBLE" est réglé sur "MARCHÉ" ou "RÉGL. RÉCEPTEUR DBS" sur "MARCHÉ". 	Réglez "RÉGL. SÉLECTEUR CÂBLE" sur "ARRÊT" ( pg. 16) ou "RÉGL. RÉCEPTEUR DBS" sur "ARRÊT" ( pg. 19).
10. Vous avez déménagé et VCR Plus+ ne fonctionne plus correctement.	<ul style="list-style-type: none"> ● Les stations recevables dans votre nouvelle région sont différentes de celles de la précédente région. 	Recommencez la procédure de réglage VCR Plus+ ( pg. 32).
11. "PLEINE PROGRAMMATION" est affiché sur l'écran.	<ul style="list-style-type: none"> ● Les 8 programmes de la mémoire du magnétoscope sont utilisés. 	Attendez qu'un espace se libère ou annulez un programme inutile ( pg. 36).

AUTRES PROBLÈMES

SYMPTÔME	CAUSE POSSIBLE	CORRECTION
1. Lors du balayage des canaux, certains sont sautés.	<ul style="list-style-type: none"> • Ces canaux ont été réglés pour être sautés. 	Si vous en avez besoin, rappelez-les (☞ pg. 14).
2. Le canal ne peut pas être changé.	<ul style="list-style-type: none"> • Un enregistrement est en cours. 	Appuyez sur PAUSE (II) pour faire une pause dans l'enregistrement, puis appuyez sur PLAY (▶) pour le reprendre.
3. La télécommande ne commande pas votre téléviseur, sélecteur ou récepteur DBS.	<ul style="list-style-type: none"> • Les codes des marques sont incorrects. 	Réglez à nouveau les codes des marques corrects (☞ pg. 50, 51 ou 52).
4. Bien que le réglage automatique ou semi-automatique de l'horloge soit réalisé, l'horloge est incorrecte.	<ul style="list-style-type: none"> • Les données de réglage reçues par le canal hôte sont incorrectes 	Choisissez un canal hôte différent pendant le réglage semi-automatique de l'horloge (☞ pg. 11), ou réalisez le réglage manuel de l'horloge (☞ pg. 12).

CONDENSATION D'HUMIDITÉ

L'humidité de l'air se condense sur le magnéscope quand vous le déplacez d'un endroit froid dans un endroit chaud ou dans des conditions très humides — de la même façon que des gouttes d'eau se forment à la surface d'un verre rempli d'un liquide froid. La condensation d'humidité sur le tambour de têtes peut endommager la bande. Dans des conditions où de la condensation peut se produire, laissez le magnéscope sous tension pendant quelques heures pour que l'humidité s'évapore avant d'insérer une cassette.

À PROPOS DU NETTOYAGE DES TÊTES

L'accumulation de poussière ou d'autres saletés sur les têtes vidéo peut conduire à une image de lecture floue ou interrompue. Contactez votre revendeur JVC le plus proche si ce genre de problème se produit.

ATTENTION

Ce magnéscope contient un micro-ordinateur. Du bruit électronique extérieur ou des interférences peuvent causer un mauvais fonctionnement du micro-ordinateur. Si le magnéscope ne fonctionne pas correctement, mettez-le hors tension et débranchez son cordon d'alimentation de la prise secteur. Attendez quelques instants et rebranchez le magnéscope puis remettez-le sous tension. Éjectez et vérifiez la condition de la cassette. Si tout paraît normal, vous pouvez utiliser le magnéscope.

Questions et réponses

LECTURE

- Q. Que se passe-t-il si la bande atteint sa fin pendant une lecture ou une recherche?**
- R. Le magnétoSCOPE rebobine automatiquement la bande au début.
- Q. Le magnétoSCOPE peut-il rester indéfiniment en mode d'arrêt sur image?**
- R. Non. Il s'arrête automatiquement après 5 minutes pour protéger les têtes.
- Q. Pendant la recherche d'image, la lecture d'image fixe et la lecture image par image, l'image est intermittente. Quelle en est la cause?**
- R. Une perte d'image se produit quand ces types de lecture sont essayés avec une bande enregistrée en mode LP. Appuyez sur **PLAY** (▶) pour retourner à la lecture normale, rétablit l'image.
- Q. Lors du retour d'une recherche d'image à vitesse variable à une lecture normale, l'image est déformée. Dois-je m'inquiéter pour cela?**
- R. Non, c'est normal.
- Q. Lors de la lecture d'une émission qui a été enregistrée par minuterie à suivre (tel qu'un programme de 8 à 9 heures suivi d'un autre de 9 à 10 heures), l'image et le son deviennent momentanément déformés à l'endroit où le premier programme se termine et où le second commence. Est-ce un mauvais fonctionnement?**
- R. Non. C'est normal.
- Q. En dehors d'empêcher tout enregistrement, quel autre effet le retrait de la languette offre-t-il?**
- R. Il empêche le marquage de codes d'index.
- Q. Quelquefois, pendant une recherche d'index, le magnétoSCOPE ne peut pas trouver le programme souhaité. Pourquoi?**
- R. Les codes d'index sont peut-être trop proches l'un de l'autre.
- Q. Pendant la lecture, l'affichage sur l'écran sautille parfois. Qu'est-ce qui se passe?**
- R. Si la condition de la bande en cours de reproduction n'est pas bonne, un sautellement de l'image (y-compris de l'affichage sur l'écran) se produit.

ENREGISTREMENT

- Q. Quand je fais une pause et que je reprends l'enregistrement, la fin de l'enregistrement avant la pause est chevauchée par le nouvel enregistrement. Pourquoi cela arrive-t-il?**
- R. C'est normal. Cela réduit les distorsions au point de pause et de reprise de l'enregistrement.
- Q. Le magnétoSCOPE peut-il rester indéfiniment en mode de pause à l'enregistrement?**
- R. Non. Le magnétoSCOPE s'arrête automatiquement après 5 minutes pour protéger les têtes. Si vous faites une pause pendant un enregistrement par minuterie instantanée (ITR), le magnétoSCOPE se met automatiquement hors tension après 5 minutes.
- Q. Que se passe-t-il si la bande atteint sa fin pendant un enregistrement?**
- R. Le magnétoSCOPE rebobine automatiquement la bande jusqu'au début.

ENREGISTREMENT PAR MINUTERIE

- Q. REC et ⊖ restent allumés sur l'affichage du panneau avant. Y a-t-il un problème?**
- R. Non. C'est une condition normale quand un enregistrement par minuterie est en cours.
- Q. Puis-je programmer la minuterie pendant que je regarde une cassette ou une émission de télévision?**
- R. Oui, mais pendant que vous réglez la minuterie, vous ne voyez pas la cassette ou l'émission de télévision car il est remplacé par un affichage sur l'écran. (Le son de la cassette ou de l'émission peut être entendu pendant le réglage de la minuterie.)

Liste des termes

Ce guide est un moyen rapide de localiser les termes les plus fréquemment utilisés et les noms affichés sur l'écran.

A

Affichage sur l'écran 27, 60
Ajustement automatique de l'alignement 23
Alignement 23
Alignement manuel 23
Arrêt sur l'image 29
AV COMPU-LINK 41

C

CALIBRA. VIDÉO 39
Canal guide 32
Canal hôte 8
Canal PBS 8
Compteur 22, 26
Connexion AV 7
Connexion au téléviseur 6
Connexion HF 7
Connexion S-Vidéo 7
CONTROLE IMAGE 39

D

Dépannage 54
Doublage audio 47
Doublage AV 48

E

Écran du réglage de fonction 38
Enregistrement 25
Enregistrement par minuterie
Annulation 36
Chevauchement 37
Modification 36
Modification du réglage VCR PLUS+® 32
Rapide 34
Réglages des canaux guide 32

VCR PLUS+® 30
Vérification 36
Enregistrement par minuterie instantanée (ITR) 26
Enregistrement par minuterie VCR PLUS+® 30

F

Fonction de pause à distance 41
Fonction de reprise de l'enregistrement 27
FOND BLEU 40

H

Horloge 22, 26

I

Indicateur de position de la bande 22
Indication du numéro de canal 26
Insertion 48

L

Lecture 21
Lecture au ralenti 29
Lecture avec effets spéciaux
Arrêt sur l'image 29
Comment utiliser la bague SHUTTLE 28
Comment utiliser les touches SHUTTLE PLUS 29
Lecture au ralenti 29
Lecture image par image 29
Recherche avec saut 29
Recherche d'image 28
Recherche d'image à grande vitesse 28
Recherche d'image à vitesse variable 28
Lecture image par image 29
Lecture répétée 22

M

Mémoire de la fonction suivante 23
MINUTERIE AUTO. 39
Moniteur audio 23, 41
Montage
À partir d'un autre magnétoscope 46
À partir d'un caméscope 44
Doublage audio 47
Doublage AV 48
Fonction de pause à distance 41
Insertion 48
Sur un autre magnétoscope 46
Montage à insertion 48

P

Prévention des effacements accidentels 26
Programmation rapide de la minuterie 34

R

Recherche d'image 28
Recherche d'image à grande vitesse 28
Recherche d'image à vitesse variable 28
Recherche d'index 24
Réglage automatique de l'heure d'été 11
Réglage automatique des canaux 13

Réglage de la langue 9
Réglage de la prise d'entrée vidéo 42
Réglage de l'horloge 10
Préparations 10
Réglage manuel 12
Réglage semi-automatique 11
Réglage des canaux automatiquement 13
Réglage du mode S-VHS 41
Réglage du récepteur DBS
Canal de sortie 19
Installation de la commande 18
Marque 19
Réglage du tuner
Ajout d'un canal 14
Réglage automatique des canaux 13
Réglage manuel des canaux 14
Saut d'un canal 14
Réglage du sélecteur de câblodistribution
Canal de sortie 16
Installation de la commande 15
Marque 16
Réglage VCR PLUS+® 32
Réglages automatiques 8
Relecture instantanée 24
Remise à zéro du compteur 22, 26

S

SECOND AUDIO 40
Sélection de la zone horaire 11
Spécifications 62
SP→EP MINUTERIE 40
STABILISATEUR VIDÉO 40
SUPERPOSER 39
Super VHS ET 27

T

Table des matières 5
Télécommande multi-marques
Commande de deux magnétoscopes JVC 53
Réglage de la marque du sélecteur 51
Réglage de la marque du récepteur DBS 52
Réglage de la marque du téléviseur 50

V

Verrou parental 43
Vitesse de la bande 25

Panneau avant

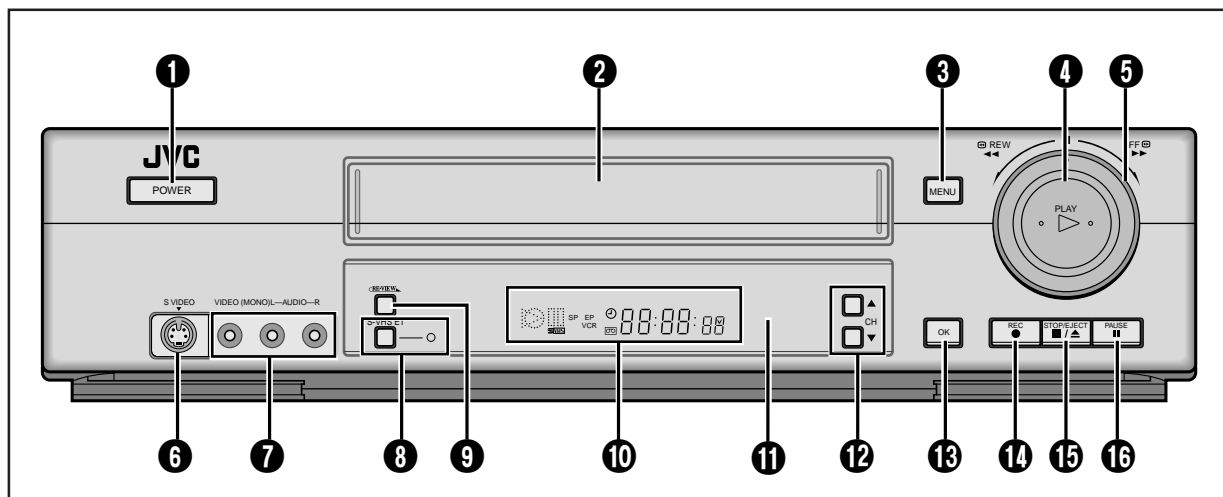

- ❶ Touche POWER: ☞ pg. 21, 25
- ❷ Fente d'insertion de la cassette
- ❸ Touche MENU
- ❹ Touche PLAY (▷): ☞ pg. 21
- ❺ Bague SHUTTLE: ☞ pg. 21, 25, 28
- ❻ Prise d'entrée S VIDEO (UNIQUEMENT POUR LE HR-S4800U): ☞ pg. 44, 48
- ❼ Prises d'entrée AUDIO/VIDEO: ☞ pg. 47
- ❽ Touche et témoin S VHS ET: ☞ pg. 27
- ❾ Touche REVIEW: ☞ pg. 24
- ❿ Affichage du panneau avant : ☞ ci-dessous
- ⓫ Capteur de télécommande
- ⓬ Touche CH ▲▼: ☞ pg. 25
- ⓭ Touche OK
- ⓮ Touche REC (●): ☞ pg. 25, 26
- ⓯ Touche STOP/EJECT (■/▲): ☞ pg. 21, 25
- ⓰ Touche PAUSE (||): ☞ pg. 25, 29

Affichage du panneau avant

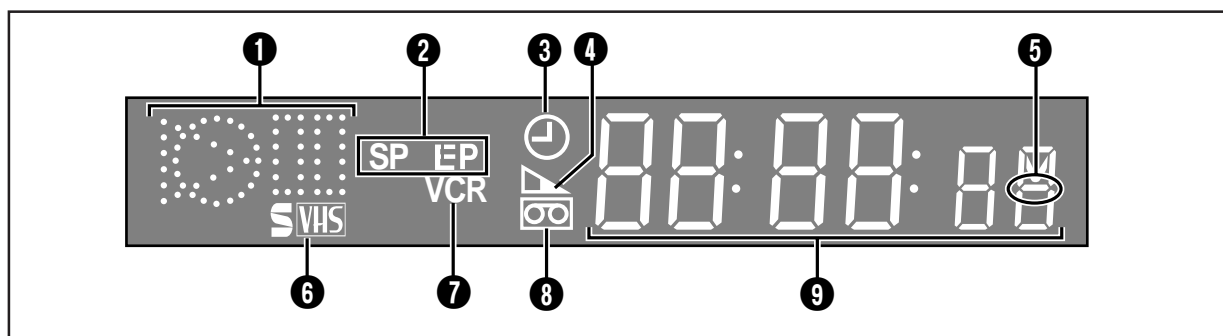

❶ Indicateurs de mode symboliques

LECTURE: RECHERCHE À VITESSE VARIABLE VERS L'AVANT L'ARRIÈRE:	ARRÊT SUR IMAGE: RALENTI:	
	ENREGISTREMENT: PAUSE À L'ENREGISTREMENT:	
MONTAGE AUDIO*/MONTAGE AV*:		
PAUSE PENDANT LE MONTAGE AUDIO*/MONTAGE AV*:		
MONTAGE À INSERTION*:		
PAUSE PENDANT LE MONTAGE À INSERTION*:		

- ❷ Indicateurs de vitesse de bande
- ❸ Indicateur de mode de la minuterie: ☞ pg. 31, 35
- ❹ Indicateur de la durée restante sur la bande:
☞ pg. 9, 22
- ❺ Indicateur du verrou parental: ☞ pg. 43
- ❻ Indicateur S-VHS: ☞ pg. 21, 27
- ❼ Indicateur du mode VCR: ☞ pg. 25, 26
- ❽ Marque de la cassette
- ❾ Canal et entrée auxiliaire ("L-1" et "F-1")
Lecture du compteur: ☞ pg. 22, 26
Horloge: ☞ pg. 22, 26

* UNIQUEMENT POUR LE HR-S4800U

Panneau arrière

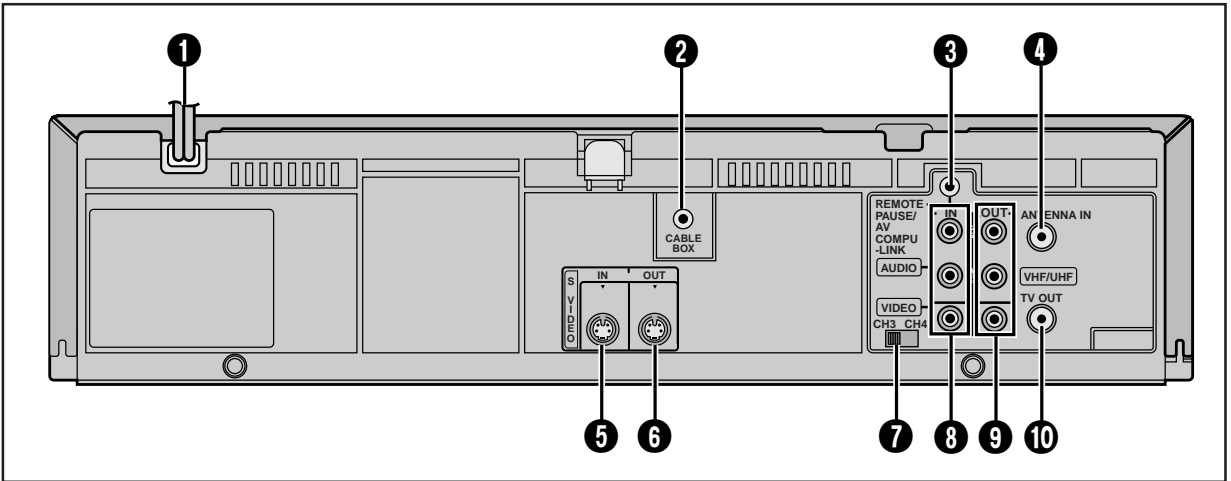

- ❶ Cordon d'alimentation secteur: ☞ pg. 6
- ❷ Connecteur de commande CABLE BOX :
☞ pg. 15, 18
- ❸ Prise REMOTE PAUSE/AV COMPULINK
 - Prise REMOTE PAUSE: ☞ pg. 41, 44
 - Prise AV COMPULINK: ☞ pg. 41
- ❹ Prise ANTENNA IN: ☞ pg. 6

- ❺ Prise S VIDEO IN: ☞ pg. 48
- ❻ Prise S VIDEO OUT: ☞ pg. 6
- ❼ Commutateur CH3-CH4: ☞ pg. 7
- ❽ Prises AUDIO/VIDEO IN: ☞ pg. 48
- ❾ Prises AUDIO/VIDEO OUT: ☞ pg. 46
- ❿ Prise TV OUT: ☞ pg. 6

Affichage sur l'écran

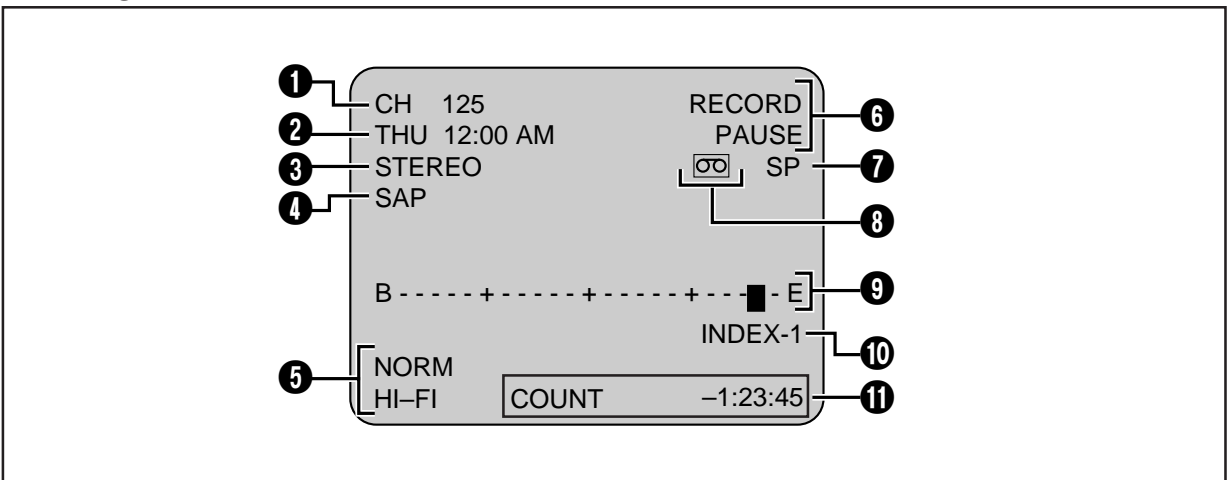

- ❶ Canal et entrée auxiliaire ("L-1" et "F-1")
- ❷ Jour et horloge
- ❸ Indicateur d'émission STEREO: ☞ pg. 27
- ❹ Indicateur SAP (Second programme audio):
☞ pg. 27
- ❺ Indicateur du mode audio: ☞ pg. 23, 41
- ❻ Indicateur du mode de fonctionnement du magnéscope

- ❼ Indicateur de vitesse de bande
- ❽ Indicateur de cassette
- ❾ Indicateur de position de la bande: ☞ pg. 22
- ❿ Indicateur de No d'index: ☞ pg. 24
- ⓫ Compteur temporel (quand "COUNT" apparaît)
Durée restante sur la bande (quand "REMAIN"
apparaît)

Télécommande

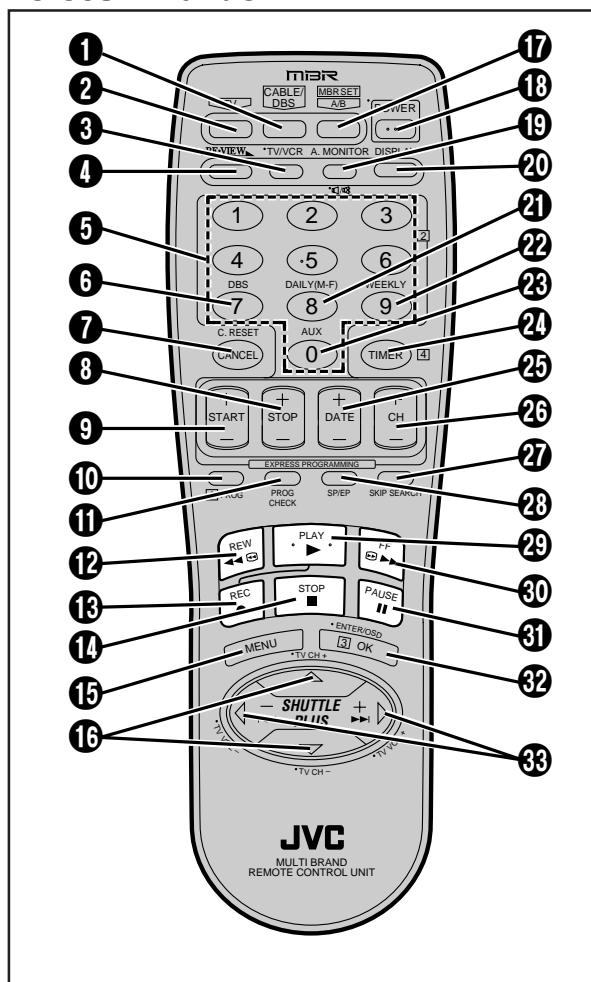

Les touches phosphorescentes indiquées en blanc sur l'illustration sont pratiques lors de l'utilisation de la télécommande dans le noir.

Les touches avec un point noir à droite de leur nom peuvent être utilisées pour commander votre téléviseur quand vous maintenez pressé TV sur la télécommande. (cf pg. 50).

- ❶ Touche CABLE/DBS: cf pg. 51, 52
- ❷ Touche TV: cf pg. 50
- ❸ Touche TV/VCR: cf pg. 25, 26, 50
- ❹ Touche REVIEW: cf pg. 24
- ❺ Touches numériques: cf pg. 25, 30, 33
- ❻ Touche DBS: cf pg. 35
- ❼ Touche CANCEL: cf pg. 31, 36
Touche C. (Compteur) RESET: cf pg. 22, 26
- ❽ Touche STOP +/-: cf pg. 31, 34
- ❾ Touche START +/-: cf pg. 34
- ❿ Touche PROG. (Programme): cf pg. 30, 34
- ⓫ Touche PROG. CHECK: cf pg. 36
- ⓬ Touche REW (⏮): cf pg. 21, 25, 28
- ⓭ Touche REC (●): cf pg. 25, 26
- ⓮ Touche STOP (■): cf pg. 21, 25
- ⓯ Touche MENU
- ⓰ Touche SHUTTLE PLUS $\Delta \nabla$
Touche TV CH +/-: cf pg. 50, 51, 52
- ⓱ Touche MBR SET: cf pg. 50, 51, 52
Touche A/B: cf pg. 53
- ⓲ Touche POWER: cf pg. 21, 25
- ⓳ Touche A. (Audio) MONITOR: cf pg. 23
Touche \square/\boxtimes (silencieux): cf pg. 50
- ⓴ Touche DISPLAY: cf pg. 22, 26
- ⓵ Touche DAILY (M-F): cf pg. 31, 35
- ⓶ Touche WEEKLY: cf pg. 31, 35
- ⓷ Touche AUX: cf pg. 45, 46, 47, 49
- ⓸ Touche TIMER: cf pg. 31, 35, 36
- ⓹ Touche DATE +/-: cf pg. 34
- ⓺ Touche CH +/-: cf pg. 25, 34
- ⓻ Touche SKIP SEARCH: cf pg. 29
- ⓼ Touche SP/EP: cf pg. 25, 31, 35
- ⓽ Touche PLAY (▶): cf pg. 21, 25
- ⓾ Touche FF (▶▶): cf pg. 21, 25, 28
- ⓿ Touche PAUSE (⏸): cf pg. 25, 29
- ⓫⓪ Touche OK
Touche ENTER: cf pg. 50, 51, 52
Touche OSD: cf pg. 27
- ⓫⓫ Touche SHUTTLE PLUS $\lll \ggg$ ($\triangleleft \triangleright$): cf pg. 29
Touche TV VOL +/-: cf pg. 50

Comment utiliser la télécommande

Avant l'utilisation, insérez deux piles de taille AA dans la télécommande avec les polarités (+) et (-) orientées de la façon indiquée dans le compartiment à piles ou sur le couvercle.

La télécommande peut commander la plupart des fonctions du magnétoscope, de même que les fonctions de base des téléviseurs, des sélecteurs de câblodistribution et des récepteurs DBS.

- Dirigez la télécommande vers le capteur de télécommande de l'appareil que vous souhaitez commander.
- La distance de fonctionnement maximum de la télécommande est d'environ 8 m.

REMARQUE:

Si la télécommande ne fonctionne pas correctement, retirez les piles, attendez quelques secondes, remettez les piles et réessayez.

GÉNÉRAL

Alimentation	: Secteur 120 V~ 60 Hz
Consommation	
Sous tension	: 20 W
Hors tension	: 2,5 W
Température	
Fonctionnement	: 5°C à 40°C (41°F à 104°F)
Stockage	: -20°C à 60°C (-4°F à 140°F)
Positionnement de fonctionnement	: Horizontale seulement
Dimensions (L x H x P)	: 400 mm x 94 mm x 281 mm (15-3/4 x 3-3/4 x 11-1/8 pouces)
Poids	: 3,4 kg (7,5 livres)
Format	: Standard S-VHS/VHS NTSC
Durée d'enregistrement maximum	
SP	: 210 min. avec une cassette vidéo ST-210
EP	: 630 min. avec une cassette vidéo ST-210

VIDÉO/AUDIO

Système du signal	: Signal couleur de type NTSC et signal monochrome EIA, 525 lignes/60 trames
Système d'enregistrement/ lecture	: Système de balayage à têtes hélicoïdales DA-4 (Double Azimuth)
Rapport signal/bruit	: 45 dB
Résolution horizontale	
VHS	: 230 lignes
S-VHS	: 400 lignes
Plage de fréquence	
Audio normal	: 70 Hz à 10 000 Hz
Audio Hi-Fi	: 20 Hz à 20 000 Hz
Entrée/sortie	: Connecteurs cinch (Entrée x 2, Sortie x 1) Connecteurs S-vidéo POUR LE HR-S4800U: (Entrée x 2, Sortie x 1) POUR LE HR-S3800U: (Entrée x 1, Sortie x 1)

TUNER

Système d'accord	: Tuner à synthétiseur de fréquence
Couverture des canaux	
VHF	: Canaux 2-13
UHF	: Canaux 14-39
CATV	: 113 Canaux
Sortie HF	: Canal 3 ou 4 (commutable; pré-réglé à l'expédition de l'usine sur le canal 3) 75 ohms, asymétrique

MINUTERIE

Référence de l'horloge	: Quartz
Capacité des programmes	: Minuterie programmable sur 1 an/8 programmes
Durée de sauvegarde de la mémoire	: Environ 3 min.

ACCESSOIRES

Accessoires fournis

POUR LE HR-S4800U :

Télécommande infrarouge,
2 piles "AA",
Câble audio/vidéo,
Câble S-vidéo (4 broches),
Câble HF (type F),
Étiquettes S-VHS ET,
Commande

POUR LE HR-S3800U:

Télécommande infrarouge,
2 piles "AA",
Câble audio/vidéo,
Câble S-vidéo (4 broches),
Câble HF (type F),
Étiquettes S-VHS ET

Les spécifications indiquées sont pour le mode SP, sauf indication contraire.

La conception E. & O.E. et les spécifications sont sujettes à changement sans notification.

Cassettes utilisables

Pleine taille VHS

T-30 (ST-30**)

T-60 (ST-60**)

T-90

T-120 (ST-120**)

T-160 (ST-160**)

ST-210**

Compacte VHS*

TC-20 (ST-C20**)

TC-30 (ST-C30**)

TC-40 (ST-C40**)

* Les enregistrements sur cassette compacte VHS faits sur caméscope peuvent être reproduits sur ce magnétoscope. Placez simplement la cassette dans un adaptateur de cassette VHS et utilisez le tout comme une cassette ordinaire pleine taille.

** Ce magnétoscope enregistre sur les cassettes ordinaires VHS et S-VHS. Tandis que seuls les signaux VHS peuvent être enregistrés sur les cassettes ordinaires VHS¹⁾, les signaux VHS et S-VHS peuvent être enregistrés et reproduits avec les cassettes S-VHS.

¹⁾ Sur ce magnétoscope, en utilisant la fonction S-VHS ET, il est possible d'enregistrer et de reproduire des cassettes VHS avec la qualité du S-VHS.

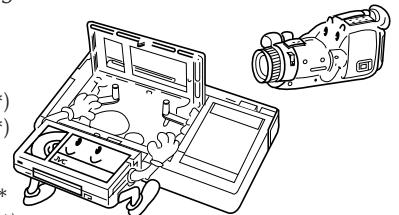

JVC

VICTOR COMPANY OF JAPAN, LIMITED